

# Technical Bulletin

## PSA & FIAT IVECO F1CE3481N/D/E (F30DT)

### TCK194C vs. TCK194LC

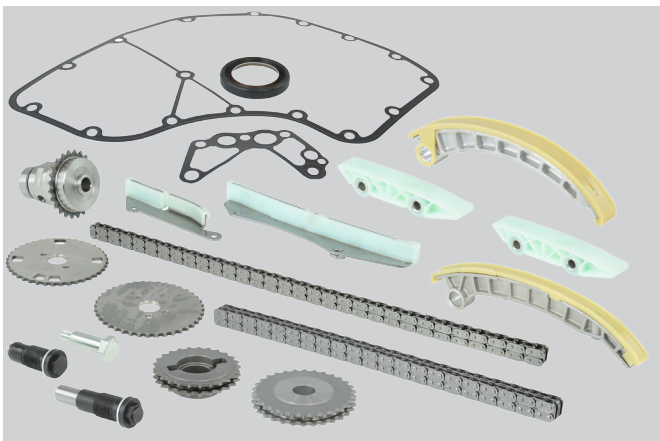

#### TCK194C

Motornummer bis: 1442629 & bis Abgasnorm: Euro IV Enthält TCK194NG & TCK195NG

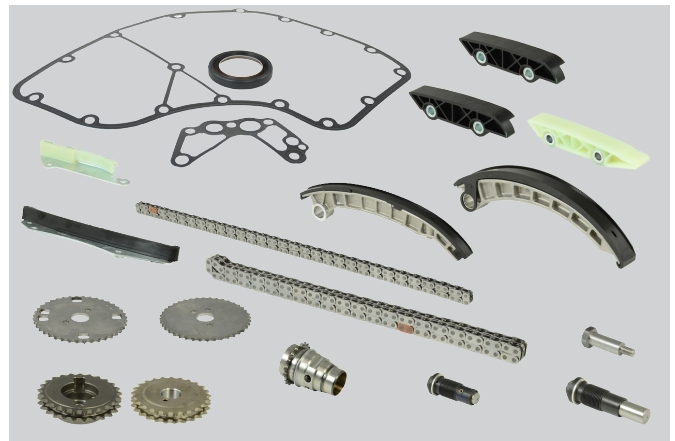

#### TCK194LC

Motornummer ab: 1442630 & ab Abgasnorm Euro V Enthält TCK194LNG & TCK195LNG

#### Einbauposition: Obermaterial

**TCK194NG** - Motornummer bis: 1442629 & bis Abgasnorm: Euro IV

**TCK194LNG** - Motornummer ab: 1442630 & ab Abgasnorm Euro V

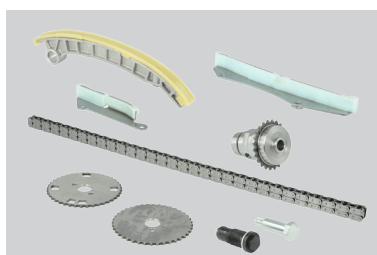

TCK194NG: Steuerkette: Simplex, geschlossene Verbindung, 122 Verbindungen

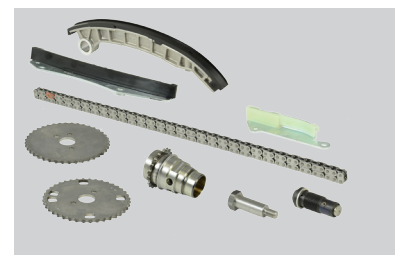

TCK194LNG: Steuerkette: Simplex, geschlossene Verbindung, 120 Verbindungen

Hinweis: Das Design des Einspritzpumpenrads beim späteren TCK194LNG unterscheidet sich aufgrund der kürzeren Kette.



Best Availability. Best Value.  
Best Quality. Best Service.

TB0002-1-DE



+44 (0) 1525 351800



[faiauto.com](http://faiauto.com)

# Technical Bulletin

## PSA & FIAT IVECO F1CE3481N/D/E (F30DT)

### TCK194C vs. TCK194LC

Einbauseite: unten

**TCK195NG** - Motornummer bis: 1442629 & bis Abgasnorm: Euro IV

**TCK195LNG** - Motornummer ab: 1442630 & ab Abgasnorm Euro V

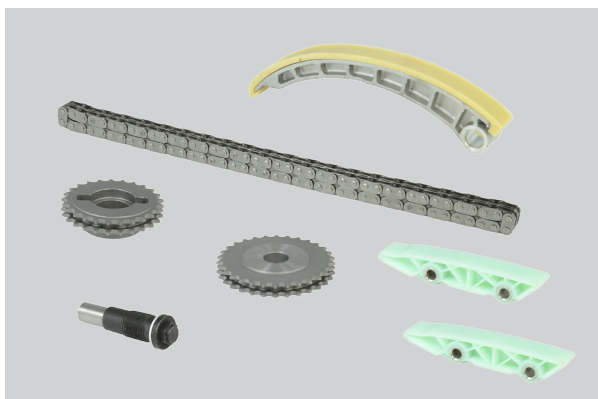

TCK195NG: Kette: Duplex, geschlossenes Glied, 84 Verknüpfungen



TCK195NG: Kette: Duplex, geschlossenes Glied, 84 Verknüpfungen

Hinweis: Führungsschienen und Kurbelwellenrad sind unterschiedlich

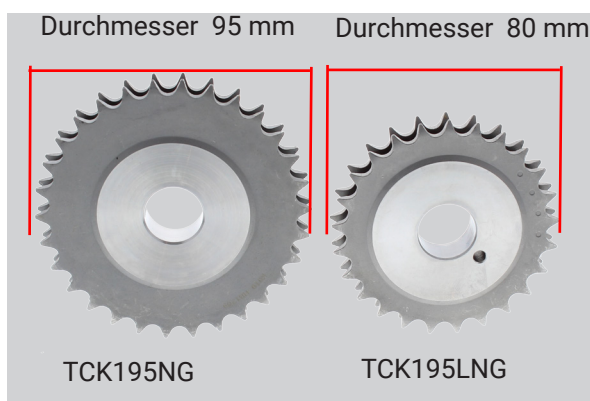

Kurbelwellenzahnrad



Führungsschienen



**Best Availability. Best Value.**  
**Best Quality. Best Service.**

TB0002-1-DE

