

Remarques relatives au montage correct des plaquettes de frein

Les plaquettes de frein TRW sont fabriquées sur le modèle des pièces d'origine et fournies à nos clients avec les accessoires requis pour le montage. En raison de nombreux types de plaquettes et accessoires disponibles, la procédure de montage correcte ou encore la bonne position des plaquettes dans l'étrier peuvent ne pas être claires. Si les plaquettes de frein ou accessoires sont mal montés, cela causera inévitablement des problèmes – dans la plupart des cas, des bruits de freinage ou une performance réduite des freins. Cette astuce pratique vous fournira quelques consignes et outils utiles.

Explication des termes

Certains termes techniques doivent être expliqués avant de pouvoir passer à la description des différentes positions des plaquettes et de leurs accessoires.

- ① **Shim** : élément d'amortissement fixé sur la plaque arrière de la plaquette.
- ② **Chamfer** : chanfrein / biseau pratiqué dans le matériau de la plaquette (sur une ou deux faces).
- ③ **Slot (rainure)** : garantit une évacuation rapide de l'eau, de la saleté et de la poussière.
- ④ **Tôle de guidage de la plaquette** : maintient la plaquette en position, empêchant ainsi les cliquetis et garantit le retour en position initiale de la plaquette lorsque les freins sont relâchés.
- ⑤ **Indicateur d'usure mécanique** : émet un signal sonore en entrant en contact avec le disque de frein lorsque les plaquettes sont usées.
- ⑥ **Ressort de piston** : maintient la plaquette en position, côté piston.
- ⑦ **Échancrure en quart-de-rond** : induit sur la plaquette une surface de frottement non parallèle à la surface de frottement du disque, luttant ainsi contre l'usure en biais.
- ⑧ **Côté piston** : en cas d'utilisation d'étriers à griffe et flottants
- ⑨ **Côté griffe** : en cas d'utilisation d'étriers à griffe et flottants
- ⑩ **Sortie du disque** : direction dans laquelle le disque quitte l'étrier de frein en marche avant (flèche).
- ⑪ **Entrée du disque** : direction dans laquelle le disque pénètre dans l'étrier de frein en marche avant (flèche).
- ⑫ **Masse d'amortissement** : sert de contrepoids en vue de réduire les vibrations et bruits.

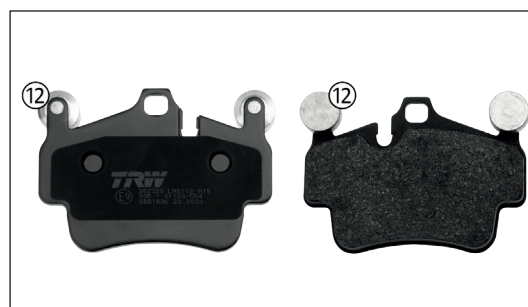
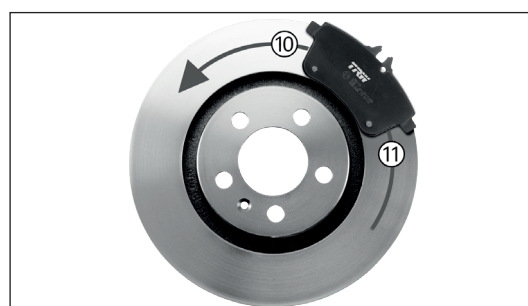
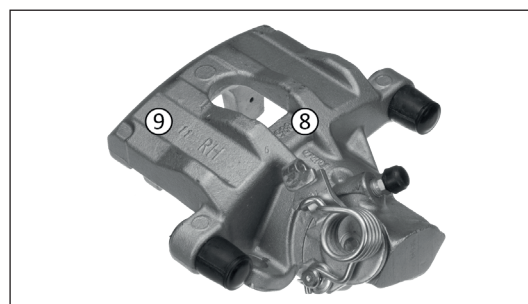
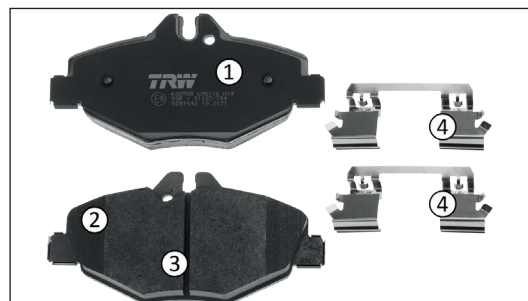

Types de plaquettes

Cette astuce pratique ne permet pas de décrire toutes les mesures liées à la conception et modèles. Il existe cependant certaines règles fondamentales sur lesquelles nous souhaitons revenir plus en détails.

Important ! Les prescriptions et indications du fabricant du véhicule s'appliquent en principe avant toutes autres !

Flèche : Si une flèche apparaît sur le Shim ou la plaque arrière de la plaquette, la plaquette de frein doit être montée de manière à ce que le sens de la flèche coïncide avec le sens de sortie du disque.

Échancrure en quart-de-rond : La plaquette de frein dotée d'une échancrure doit être placée sur le côté piston (étriers à griffe et flottants). Dans le cas des étriers fixes, les quatre plaquettes d'un jeu peuvent également être toutes dotées d'une échancrure en quart-de-rond.

Chamfer : La position du côté biseauté d'une plaquette de frein est déterminée par une analyse complète des bruits. Dans la plupart des cas, la face biseautée se situe au niveau de l'entrée du disque. Dans le cas des plaquettes présentant des chanfreins de tailles différentes, ceci vaut pour le plus grand chanfrein. L'information de service TRW XSZ110 reprend un exemple d'application de ce type.

Ressort de piston : La plaquette de frein dotée d'un ressort de piston riveté doit être placée sur le côté piston (étriers à griffe et flottants).

Remarque : Il existe une série de plaquettes à ressorts devant également être ancrée sur le côté de la griffe du boîtier de l'étrier de frein !

Indicateur d'usure : Normalement, seules deux des quatre plaquettes composant un jeu de plaquettes sont dotées d'un indicateur d'usure mécanique ou électrique. Ceux-ci sont montés sur le côté piston des plaquettes symétriques car c'est là que l'usure la plus importante est à craindre.

Tôles de guidage des plaquettes : Le design d'un grand nombre de tôles de guidage de plaquettes rend la détermination de la position de montage impossible. Il faut ici impérativement se reporter aux documents correspondants. Les instructions de l'information de service TRW XZS168 s'appliquent, par exemple, pour le jeu de plaquettes GDB1732.

Vous trouverez ici de plus amples informations sur les kits de plaquettes pour lesquels la position de montage est définie par la forme et les accessoires :

[TRW Brake Pad Information Sheet](#)



GDB1555 avec câble, ressort de piston, Shim avec échancrure quart-de-rond et flèche.



GDB3479 avec indicateur d'usure mécanique, rainure, Shim (métallique et plastique), flèche et tôles de guidage des plaquettes individuelles.



GDB1306 avec ressort de piston (en haut) et ressort pour l'ancrage de la plaquette sur le côté de la griffe (en bas).

