

NT 01025

VKMA 01258 –  
VKMC 01258-1/-2 –  
VKMA/C 01270

Volvo / Volkswagen

VKMA 01258

VKMC 01258-1

VKMC 01258-2

VKMA 01270



VKMC 01270



**A**

 (6): ref. 3419  
(11): ref. 3036  
(14): ref. 2065A  
(20): ref. 3355

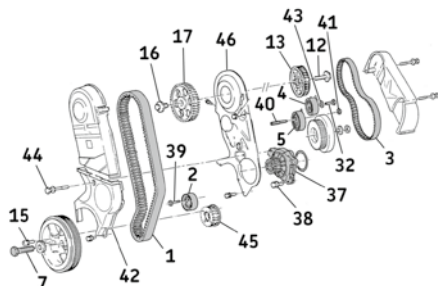

(7): 160 Nm + 180°  
(12): 160 Nm  
(15): 20 Nm  
(16): "8.8": 85 Nm;  
"10.9": 100 Nm  
(32): 15 Nm  
(38): 20 Nm  
(39): 20 Nm  
(41): 20 Nm  
(44): 20 Nm



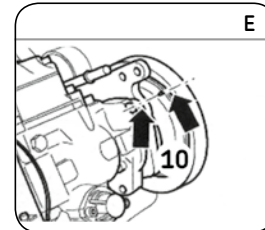
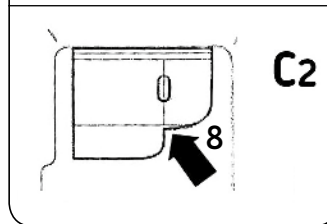
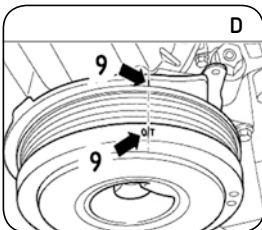
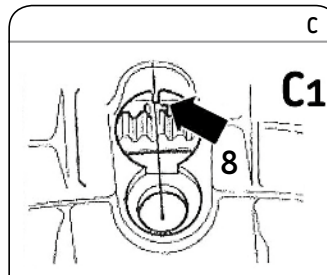
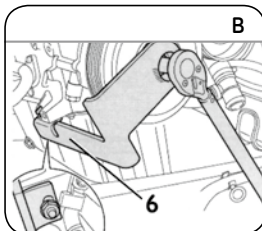

**Szét szerelés**

- 1) Vegye le az akkumulátorsarut a gyártói előírásoknak megfelelően.
- 2) Rögzítse és készítse fel a gépjárművet a vezérműszíj cseréhez a szükséges gyártói előírások alapján.
- 3) Állítsa a motort az egyes henger felső holtponthelyzetébe (FHP) úgy, hogy a lendkeréken található jelölés (8) egy vonalban legyen a váltóházon található kinövesztéssel (C1. ábra: a manuális tengelykapcsolók esetében, C2. ábra: az automataváltók esetében), valamint a főtengely szíjtárcsa jelölései (9) (D. ábra) és az adagoló pumpa jelölései (10) (E. ábra) is egy vonalban essenek.

**Megjegyzés:** Amennyiben a jelölések nem a megfelelő pozícióba esnek, úgy fordítson a főtengelyen egy egész fordulatot.

- 4) Lazítsa le a szíjfeszítő görgő rögzítőket (4) (5) és ezzel az adagoló pumpa szíjat (3) (F. ábra).
- 5) Célszerszám (11) segítségével lazítsa le a vezérműtengely hátsó bordáskerek (13) rögzítő csavarját (12) (F. ábra).
- 6) Szerelje le a szíjfeszítő görgőket (4) (5) és a töcsavarokat (40) (A. ábra).
- 7) Szerelje le az adagoló pumpa szíjat (3) és a vezérműtengely hátsó bordáskerekét (13) (F. ábra).
- 8) Vezérműtengely rögzítő szerszám (14) segítségével a szerszámot pontosan hézagolva

közép helyzetben rögzítse a vezérműtengelyt (G. ábra).

- 9) A főtengely biztosító szerszám (6) segítségével (B. ábra) lazítsa le és szerelje ki a központi főtengely szíjtárcsa és bordáskerek rögzítő csavart (7) (A. ábra). Szerelje le a szíjtárcsa rögzítő csavarokat (15) (A. ábra). Szerelje le a főtengely szíjtárcsát.
- 10) Szerelje ki a csavart (44) és az alsó vezérlés burkolatot (42) (A. ábra).
- 11) Lazítsa le a szíjfeszítő görgő (2) rögzítő csavarját (39). Szerelje le a szíjfeszítő görgőt (2).
- 12) Szerelje le a vezérműszíjat (1) (A. ábra).
- 13) **Szerelje ki a vízpumpát (VKMC 01258-1/-2 -VKMC 01270):**

Elsőként ellenőrizze a rendszer tömítettségét, a hűtőfolyadék tisztaságát és tisztítsa amennyiben szükséges;

- Célszerszám (11) segítségével lazítsa le a vezérműtengely bordáskerek (17) rögzítő csavarját (16) majd szerelje le a vezérműtengely bordáskereket (17)
- Szerelje le a hátsó vezérmű burkolatot (46) (A. ábra)
- Majd teljesen lazítsa le a vízpumpa rögzítő csavarokat (38) és távolítsa el a vízpumpát (37) (A. ábra).

**Összeszerelés**

**Figyelem:** Alaposan tisztítsa meg a görgők illesztési felületeit.

**14) Vízpumpa felszerelése:**

- Megfelelően illesse a helyére az új vízpumpát (37), majd rögzítse a vízpumpa csavarokat (38) 20 Nm nyomatékkal (A. ábra);

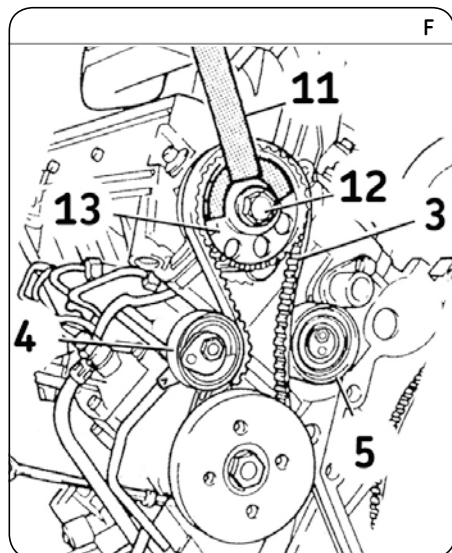

**Szereljen Bizalommal**



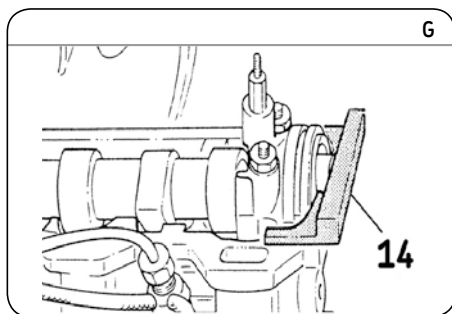

– Ellenőrizze, hogy a vízpumpa akadás, illetve szorulásméntesen forog;

– Szerelje fel a hátsó vezérmű burkolatot (46) (A ábra)

– Szerelje fel a vezérműtengely első bordáskereket (17) és kézzel húzza meg a rögzítő csavarját (16) és ellenőrizze, hogy a bordáskerek szabadon elforduljon a vezérműtengelyen.

**15) Abban az esetben, ha a vízpumpa nem lett kiszerveve (VKMA 01258 /01270):**

vezérműtengely bordáskerek fi xáló szerszám (11) segítségével lazítsa meg a vezérműtengely bordáskerek rögzítő csavart (16) (H. ábra).

**Megjegyzés:** A vezérműtengely bordáskerek (17) szabadon elfordítható állapotban kell, hogy legyen.

**16)** Ellenőrizze, hogy a motor a felső holtponthelyzetében (FHP) legyen: vezérlés jelölései (8) (10) egy vonalban legyenek (C1/C2 és E. ábra).

**Vezérlés oldal**

**17)** Szerelje fel az új szíj feszítő görgőt (2) és az új szíj feszítő görgő rögzítő csavarját (39) (A. ábra): Megfelelő körülményekkel illessze a szíj feszítő alaplapján lévő pozicionáló furatot (19) a motorblokkon található pozicionáló tuskére (18) (I. ábra). Gyengén húzza meg a szíj feszítő görgő rögzítő csavarját (39).

**18)** Helyezze fel az új vezérműszíjat (1) a következő sorrendet alkalmazva: vízpumpa bordáskerek, vezérműtengely bordáskerek, szíj feszítő görgő (2), vezérműtengely bordáskerek.

**19)** Feszítse meg a vezérműszíjat (1): Fordítsa a szíj feszítőn (2) lévő állító alaplapot (21) a szíj feszítő célszerszám (20) segítségével az óramutató járásával megegyező irányba, amíg a szíj feszítő görgőn található mutató (22) egy vonalba nem kerül az alaplapon található kimetszéssel (23) (J. ábra). A fordítás közben tartsa a megfelelő ponton a rögzítő csavart (39).

**20)** Húzza meg a szíj feszítő görgő rögzítő csavarját (39) 20 Nm nyomatékkal.

**21)** Ellenőrizze a főtengely felső holtponthelyzetét (FHP): vezérlés jelölések (8) (10) megfelelő helyzetben legyenek (C1/C2, E. ábra).

**Megjegyzés:** SKF javasolja, hogy a vezérműtengely bordáskerek rögzítése során használjon új rögzítő csavart.

**22)** Ellenőrizze, hogy a vezérműtengely bordáskerek (17) rögzítő csavar fején (16) mely szakítószilárdságot jelző érték szerepel (H. ábra). Értékek a "8.8" vagy a "10.9". Húzza meg a vezérműtengely bordáskerek rögzítő csavarját (16). A lehúzás során figyeljen a bordáskerek célszerszám (11) segítségével történő ellentartására (H. ábra).

Meghúzási nyomatékok:

– "8.8" jelölés esetén: 85 Nm.

– "10.9" jelölés esetén: 100 Nm.

**23)** Távolítsa el a vezérműtengely pozicionáló szerszámot (14) (G. ábra).

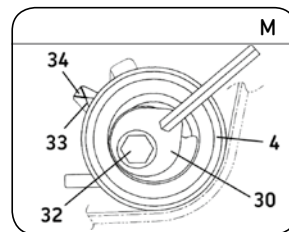
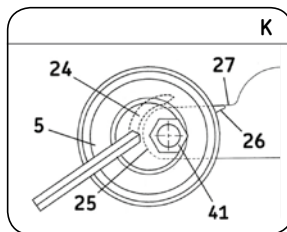
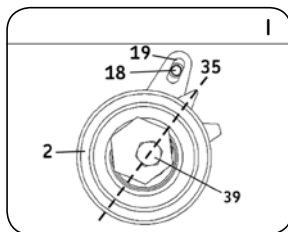
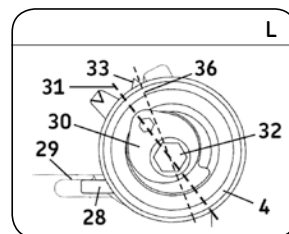
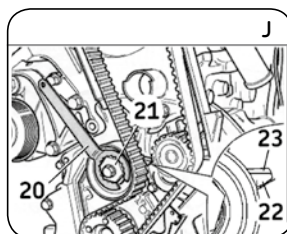
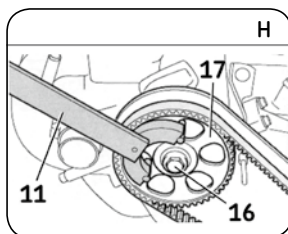

**24)** Szerelje fel az alsó vezérlés burkolatot (42), majd főtengely biztosító szerszám segítségével (6) szerelje fel a főtengely szíjtárcsát (B. ábra). Húzza meg a főtengely szíjtárcsa rögzítő csavarját a következő nyomatékokat használva:  
– központi rögzítő csavar (7): 160 Nm + 180°.  
– szíjtárcsa rögzítő csavarok (15): 20 Nm.

**Adagoló pumpa oldal**

**25)** Ellenőrizze, hogy a vezérlés jelölések (8) (10) megfelelő helyzetben legyenek (C1/C2, E. ábra).

**26)** Szerelje fel és húzza meg a szíj feszítő görgőt (5) tartó töcsavart (40) (A. ábra).

**27)** Szerelje fel az új szíj feszítő görgőt (5) és az új rögzítő anyát (41) (A. ábra):

Megfelelően illessze a szíj feszítő görgő alaplapját, majd imbuszkulcs segítségével fordítsa a szíj feszítő pozicionáló kimetszésbe (L. ábra). Imbuszkulcs segítségével állítsa az állító alaplapot (30) "tíz óra" pozícióba (31) majd gyengén húzza meg a rögzítő csavart (32) (L. ábra).

**28)** Szerelje fel az új szíj feszítő görgőt (4) az új alátéttel (43) és rögzítő csavarral (32) (A. ábra): Megfelelően illessze a szíj feszítő görgő alaplapján található fület (29) a motorblokkon található pozicionáló kimetszésbe (L. ábra). Imbuszkulcs segítségével állítsa az állító alaplapot (30) "tíz óra" pozícióba (31) majd gyengén húzza meg a rögzítő csavart (32) (L. ábra).

**29)** Szerelje fel az új adagoló pumpa oldali vezérműszíjat (3) és a hátsó vezérműtengely bordáskereket (13) (F. ábra). Gyengén húzza meg a vezérműtengely bordáskerek (13) rögzítő csavart (12).

**30)** Húzza meg a szíj feszítő görgőt (5) rögzítő anyát (41) 20 Nm nyomatékkal (K. ábra).

**31)** Feszítse meg az adagoló pumpa oldali vezérműszíjat (1): fordítsa a szíj feszítőn (4) lévő állító alaplapot (30) az imbuszkulcs segítségével az óramutató járásával ellentétes irányba (A fordítás közben villáskulcs segítségével tartsa pozícióban a szíj feszítő görgő rögzítő csavarját (32)), amíg a szíj feszítő görgőn található mutató (33) egy vonalba nem kerül az alaplapon található jelöléssel (34) (M. ábra).

**32)** Húzza meg a szíj feszítő görgőt (4) rögzítő csavarját (32) 15 Nm nyomatékkal (M. ábra).

**33)** Húzza meg a hátsó vezérműtengely bordáskerek (13) rögzítő csavarját (12) 160Nm nyomatékkal. A lehúzás során figyeljen a bordáskerek célszerszám (11) segítségével történő ellentartására (F. ábra).

**34)** A motor működési irányával megegyező irányban kétszer (2x) fordítsa körbe a motort, míg újból a felső holtponthelyzetbe kerül (FHP): Ellenőrizze a vezérlés helyes beállítását, és a jelölések megfelelő pozícióját (8) (9) (10) (C1/C2, D, E. ábra).

**Szíj feszesség ellenőrzés:**

**35)** Ellenőrizze a szíj feszítő görgőn (2) található mutató (22) egy vonalba lévő helyzetét az alaplapon található jelöléssel (23) (J. ábra).

**36)** Amennyiben a jelölések nincsenek egy vonalban, úgy lazítsa le a szíj feszítő görgőt (2) rögzítő csavart (39) és célszerszám (20) segítségével fordítsa az állító alaplapot az óramutató járásával ellentétes irányba (J. ábra) a kezdő pozícióig (35) (I. ábra). Ismétlje meg a szíj feszítési folyamatot a 20. ponttól kezdődően.

**37)** Ellenőrizze a szíj feszítő görgőn (4) található mutató (33) egy vonalba lévő helyzetét a fix jelöléssel (34) (M. ábra).

**38)** Amennyiben a jelölések nincsenek egy vonalban, úgy kövesse a következő lépéseket: Imbuszkulcs segítségével tartsa pozícióban a szíj feszítő görgőt (4) állító alaplapját majd lazítsa meg a szíj feszítő görgőt (2) rögzítő csavart (32) (L. ábra). Fordítsa az állító alaplapot (30) az óramutató járásával ellentétes irányba (33) (J. ábra) a kezdő pozícióig (36) (L. ábra).

**39)** Szerelje vissza a köztés alkatrészeket a szerelési sorrendnek megfelelően. Húzza meg az alsó vezérlés burkolatot (42) és belső vezérlés burkolatot (46) valamint vízpumpa (37) köztés rögzítő csavart (44) 20 Nm nyomatékkal (A. ábra).

**40)** Töltse fel a hűtőkört a gyártói utasításnak megfelelő hűtőfolyadékkal.

**41)** Ellenőrizze a hűtőkört szivárgás és nyomásmentességét, valamint a hűtőfolyadék környezeti hőmérséklet melletti megfelelő szintjét (20°C).

**Megjegyzés: mindig kövesse a gyártói előírásokat.** Az SKF készleteket a profi szakszerű szerelésre tervezték, amelyek esetében a megfelelő és minőségi szerszám használata elengedhetetlen. A leírt utasítások csak iránymutatásként használhatóak. Ez a dokumentum az SKF szerző joga által védett. A dokumentum minden nemű alakítása részleges vagy teljes sokszorosítása az SKF írásbeli hozzájárulása nélkül tilos.

