

# E4-WM5-Y575A00 – EINBAUANLEITUNG SERVICE-KIT MOUNTING INSTRUCTION SERVICE-KIT



## Vor dem Umbau sind folgende Maßnahmen unbedingt durchzuführen:

- Lesen Sie die Hinweise auf den folgenden Seiten aufmerksam durch.  
Alle Fahrwerkselemente werden gemäß den Vorgaben und Richtlinien der Fahrzeughersteller aus- und eingebaut, sofern in unserer Einbauanleitung keine davon abweichenden Maßnahmen beschrieben werden.
- Kontrollieren Sie vor Beginn der Umbauarbeiten das Produkt auf Vollständigkeit!
- Vergleichen Sie die Maße und Befestigungspunkte/ -hilfen der Original- Stoßdämpfer mit den BILSTEIN – Stoßdämpfern.
- Entfernen Sie den negativen Batteriepol.
- Richtungsangaben erfolgen immer in Fahrtrichtung gesehen.
- Die Prüffahrzeuge sind Linkslenker.

## Nach dem Umbau sind folgende Maßnahmen unbedingt durchzuführen:

- Spur, Sturz und, falls notwendig, die Bremskraftregelung (lastabhängig) und ABS- Sensoren sind gemäß Werksangaben zu kontrollieren und anschließend einzustellen.
- Die Scheinwerfereinstellung ist zu prüfen und bei Bedarf einzustellen.
- Bei einer Tieferlegung ist die Freigängigkeit der Rad-/ Reifenkombination zu überprüfen.
- Federbeine/ Dämpfer die in Gummiaufhängungen gelagert sind, dürfen erst angezogen werden, wenn das Fahrzeug wieder auf dem Boden steht. Andere Befestigungen (z. B. Schellen) müssen vor dem Herablassen des Fahrzeugs angezogen werden.
- Den negativen Batteriepol wieder anschließen.

Darstellungen in diesen Unterlagen sind schematisch und nicht maßstabsgetreu!  
Möglicherweise sind Halter o. ä. am Federbein nicht oder nur angedeutet dargestellt!

## Before installation please observe the following points:

- Read all information in this manual carefully.  
All suspension components are fitted and removed acc. to the manufacturer's specifications for installing and removal, if not otherwise required in these instructions.
- Check the product for all components before starting installation!
- Check that dimensions and fastening points are comparable between the original and BILSTEIN shock absorbers.
- Remove the negative battery pole.
- Directional references (left, right, front, rear) are always with reference to the driving direction.
- The tested vehicles are left- hand drive vehicles.

## After installation please observe the following points:

- After installing the suspension system, caster and camber must be checked and adjusted according to manufacturer's specifications.  
Check and reset load- dependent brake compensator and ABS system according to manufacturer's specifications.
- Check and adjust headlight setting.
- If the vehicle has been lowered, freedom of movement (clearance) for all wheel/ tire combinations must be checked.
- All rubber- mounted strut/ damper attachments must not be fully tightened until AFTER the suspension system is loaded (wheels on the ground). Other mounting fasteners (for example brackets) must be securely tightened BEFORE load is placed on the suspension system.
- Connect the negative battery pole.

All diagrams are generalized and not to scale!  
Brackets, etc. specific to strut are not shown!

# E4-WM5-Y575A00 – EINBAUANLEITUNG SERVICE-KIT MOUNTING INSTRUCTION SERVICE-KIT



**Tabelle Anzugsmomente - List of Torques**

Gewinde	M8	M 10	M 12	M 14	M 16	Thread
Anzugsmoment Nm	13	25	45	72	110	Torque Nm
	10	19	34	54	83	Torque ft lb

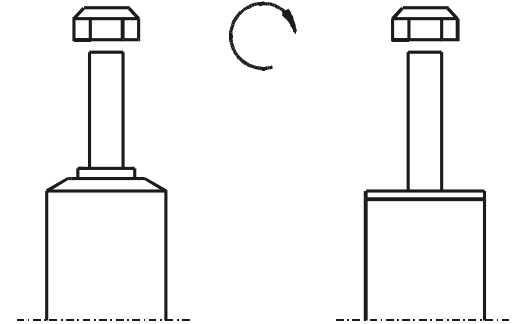

Um eine mögliche Zerstörung des Produktes zu vermeiden, darf zum Lösen und Anziehen der Muttern kein Schlagschraubendreher verwendet werden.

Selbstsichernde Muttern dürfen nur einmal verwendet werden!

Do not use an impact tool to loosen or tighten fasteners due to possible damage to the product.  
Self- locking nuts must only be used once!

# E4-WM5-Y575A00 – EINBAUANLEITUNG SERVICE-KIT MOUNTING INSTRUCTION SERVICE-KIT



## Ausbau

Das Fahrzeug auf eine radfreie Hebebühne stellen, anheben und Räder demontieren.



**Beim Ausbau ist unbedingt darauf zu achten, daß die Zuleitungen der Bremsanlage immer spannungsfrei sind. Eine Abstützung ist mit geeignetem Hilfswerkzeug stets vorzusehen!**

Die obere und untere Befestigung lösen und entfernen.

Den Stoßdämpfer komplett ausbauen und Anbauteile demontieren.

## Einbau

Das im Lieferumfang des BILSTEIN Stoßdämpfers enthaltene Schutzrohr (1) entfernen und den Schutzrohrhalter (3) demontieren.

Den im Lieferumfang des Service-Kits enthaltenen Faltenbalg (2) auf den Schutzrohrhalter (3) montieren. Anschließend den Faltenbalg mit Schutzrohrhalter (3) über die Kolbenstange (4) stecken und den Faltenbalg mit dem Kabelbinder (5) am BILSTEIN Stoßdämpfer befestigen (**Montagemaß in Abb.2 beachten!**). Den Faltenbalg innen ggf. etwas anfeuchten, damit der Faltenbalg (2) besser montiert werden kann.

Der Darstellung in **Abb.1** ist zu entnehmen, welche Anbauteile, die im Lieferumfang des BILSTEIN Stoßdämpfers enthaltenen sind, entfallen (✕) und durch Anbauteile aus diesem Service-Kit ersetzt werden. Anbauteile an den Gewindestiften des Dämpfers wie abgebildet montieren.

Den BILSTEIN- Stoßdämpfer anschließend verkehrt herum, in umgekehrter Reihenfolge, analog zum Ausbau, montieren (**Abb.3**). Kennzeichnungen stehen auf dem Kopf.

## Removal

Place vehicle on a wheel-free car hoist, lift it and remove wheel



**Pay attention that support wires of brake system are strain-free during removal. Stabilization by suitable means is demanded.**

Remove top and bottom mount.

Remove complete shock absorber and original mounting parts.

## Installing

Remove the dust cover (1) and dust cover holder (3), delivered by BILSTEIN

Fit the bellow (2), delivered with this new service-kit, to the dust cover holder (3). Now install the bellow with the dust cover holder (3) to the piston rod (4) and fix the bellow (2) by using the cable strip (5) to BILSTEIN shock absorber (**Note the measurement Fig. 2 for installing!**). In case of need moistening the bellow (2) inside for easier installation.

In **Fig.1** can be seen which mounting parts, delivered with BILSTEIN shock absorber, can be deleted (✕) and replaced by new parts, delivered with this service-kit. Fit mounting parts to the threaded pins of the BILSTEIN shock absorber as shown.

Fit BILSTEIN shock absorber upside down to the vehicle in reverse order to removal (**see Fig.3**). Identifications are upside down.

# E4-WM5-Y575A00 – EINBAUANLEITUNG SERVICE-KIT MOUNTING INSTRUCTION SERVICE-KIT



Abb./ Fig.1



Abb./ Fig.3

**B**= BILSTEIN Lieferumfang  
Delivered by BILSTEIN

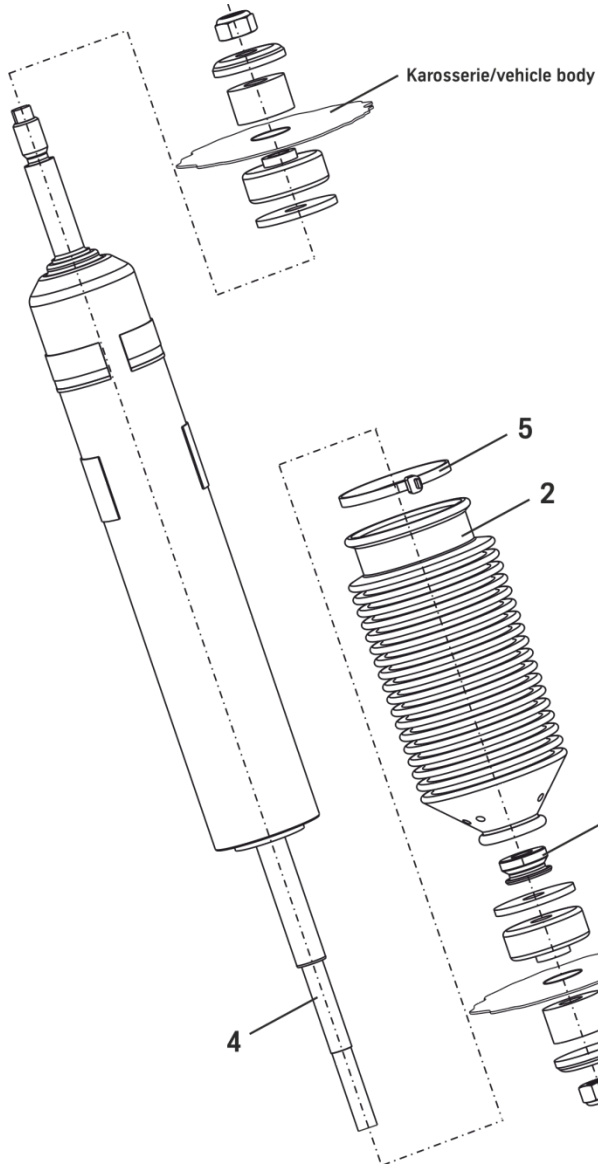
**OE**= Original Anbauteile  
Original Equipment

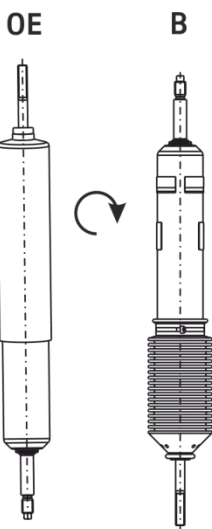
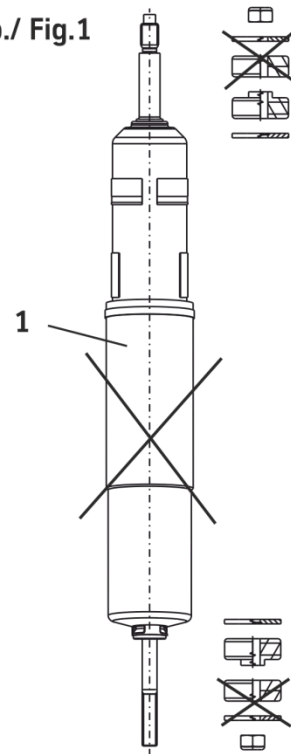
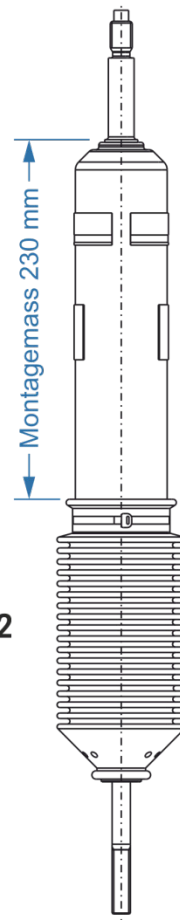

Abb./ Fig.2

ThyssenKrupp Bilstein GmbH  
Milsper Straße 214; D-58256 Ennepetal  
Postfach 1151; D-58240 Ennepetal  
Phone: +49 2333 791-4444  
Fax: +49 2333 791-4400  
[info@bilstein.de](mailto:info@bilstein.de), [www.bilstein.de](http://www.bilstein.de)