

INFO

Tensioner Assembly for auxiliary belt

febi
170250

SWAG
33 10 0092

To Fit
Audi A4 (8W),
A5 (F5), A6 (4A2,
4A5), A7 (4K),
Q5 (FY) 2.0 TFSI
MHEV models.

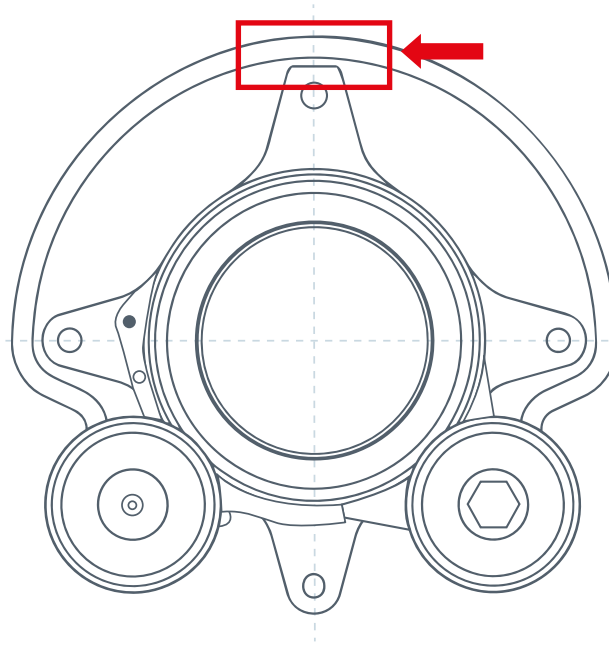

DE Achtung!

Achten Sie beim Einbau des Riemenstrainers darauf, dass der Halter mit der flachen Kante, wie in der Abbildung gezeigt, ungefähr in der 12-Uhr-Position ausgerichtet ist. Diese Ausrichtung ist für die ordnungsgemäße Funktion entscheidend.

EN Attention!

When installing this auxiliary belt tensioner, please ensure that the retaining tab with the flat edge as shown in the diagram is aligned at approximately the 12 o'clock position. This orientation is critical for its functional operation.

FR Attention!

Lors de l'installation de ce tendeur, veillez à ce que la languette de retenue avec le bord plat soit alignée à environ 12 heures, comme indiqué sur le schéma. Cette orientation est essentielle pour assurer un bon fonctionnement.

ES ¡Atención!

Al instalar este tensor de correa auxiliar, hay que asegurarse de que la lengüeta de retención con el borde plano, tal y como se muestra en el gráfico, quede alineada aproximadamente en la posición de las 12 en punto. Esta orientación es fundamental para su correcto funcionamiento.

IT Attenzione!

Durante l'installazione di questo tenditore della cinghia ausiliaria, assicurarsi che la linguetta di fissaggio con il bordo piatto, come mostrato nel diagramma, sia allineata approssimativamente nella posizione delle ore 12. Questo orientamento è fondamentale per il suo corretto funzionamento.

PT Atenção!

Ao instalar este tensor de correia, certifique-se de que a extremidade de fixação com o topo faceado, conforme ilustrado na imagem, está alinhada na posição das 12 horas. Esta orientação é fundamental para o correto funcionamento do tensor.

NL Opgelet!

Zorg er bij het monteren van deze hulpriemspanner voor dat het bevestigingslipje met de platte rand, zoals weergegeven in de afbeelding, ongeveer in de 12 uur-positie staat. Deze stand is van cruciaal belang voor een goede werking.

PL Uwaga!

Podczas montażu napinacza paska napędu osprzętu należy upewnić się, że zaczep mocujący z płaską krawędzią, jak pokazano na rysunku, jest ustawiony w pozycji około godziny 12. Takie ustawienie ma kluczowe znaczenie dla prawidłowego działania urządzenia.

For more technical information please visit: partsfinder.bilsteingroup.com

RU **Внимание!**

При установке этого натяжителя для ремня вспомогательных агрегатов убедитесь, что фиксирующий выступ с плоской кромкой расположен в положении «12 часов» (см. на схеме). Такое расположение имеет решающее значение для его правильной работы.

SR **Pažnja!**

Prilikom ugradnje ovog zatezača PK kaiša, molimo vas da obezbedite da deo nosača sa ravnom ivicom, kao što je prikazano na dijagramu, bude poravnat približno u položaj na 12 časova. Ova orijentacija je kritična za njegovo ispravno funkcionisanje.

TR **Dikkat!**

Bu yardımcı tahrik kayışı gergi tertibatını takarken, şemada gösterildiği gibi düz kenarlı tespit çıkıntısının yaklaşık olarak saat 12 konumunda hizalandığından emin olun. Bu yönlendirme, gergi tertibatının düzgün çalışması için çok önemlidir.

AR **تنبيه**

عند تركيب شدّاد الحزام الإضافي، يرجى التأكيد من أن لسان التثبيت ذو الحافة المسطحة كما هو موضح في الرسم البياني محاذيًا لوضع الساعة 12 تقريبًا. هذا الاتجاه مهم جدًا لتشغيله بشكل صحيح.