

Szét szerelés

- 1) Vegye le az akkumulátorsarut a gyártói előírásoknak megfelelően.
- 2) Rögzítse és készítse fel a gépjárművet a vezérműszíj cseréjéhez a szükséges gyártói előírások alapján.
- 3) Szerelje ki a főtengely rögzítő furat záródugót (4) (B. ábra).
- 4) Állítsa a főtengely szíjtárcsát a felső holtponthelyzetbe (FHP) (5) úgy, hogy a szíjtárcsán található jelölés a legalsó pontban függőlegesen álljon (C. ábra).
- 5) Helyezze be a főtengely rögzítő tüskét (Renault. Mot. 1536 vagy Opel. KM-6203).
- 6) A főtengely rögzítő tüske nyomva tartása mellett forgassa a motort az óramutató járásával megegyezően, amíg a tüske megfelelően illeszkedik a főtengely felső holtponthelyzeté (FHP) beállító furatba.
- 7) Ellenőrizze, hogy a vezérműtengely bemaások függőleges helyzetben vannak (D. ábra).
- 8) Illessze pontosan a vezérlés rögzítő számszámokat (6) (7) a vezérműtengely bemaásokkal (E. ábra).

Szívó vezérműtengelyre illesztés

- 9) Illessze a rögzítő számszámot (6) és gyengén húzza meg a rögzítő csavart (8) (E. ábra).
- 10) Lazítsa meg és tekerje ki a vezérműtengely bordáskerek (10) három rögzítő csavarját (9) maximum egy fordulattal (C. ábra).
- 11) Az óramutató járásával megegyezően a központi rögzítő csavart megfogva fordítsa a szívó vezérműtengelyt, majd pozícionálja újra a számszámot (6) a hengerfejre és húzza meg a rögzítő csavart (8) (E. ábra).

Kipufogó vezérműtengelyre illesztés

- 12) Illessze a rögzítő számszámot (7) és gyengén húzza meg a rögzítő csavart (11) (E. ábra).
- 13) Lazítsa meg és tekerje ki a vezérműtengely bordáskerek (13) három rögzítő csavarját (12) maximum egy fordulattal (C. ábra).
- 14) Az óramutató járásával megegyezően a központi rögzítő csavart megfogva fordítsa a kipufogó vezérműtengelyt, majd pozícionálja újra a számszámot (7) a hengerfejre és húzza meg a rögzítő csavart (11) (E. ábra).
- 15) Lazítsa meg a szíjfeszítő görgő rögzítő csavarját (21), majd lazítsa vissza a vezérműszíjat (1) (A. ábra).

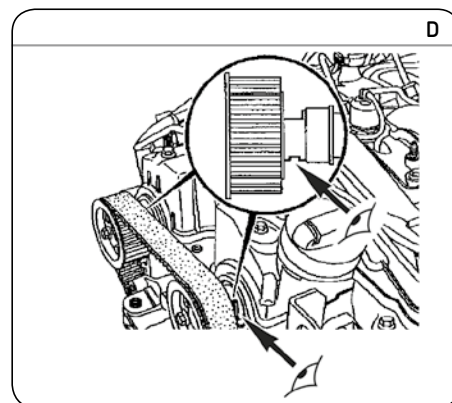

- 16) Szerelje le a kipufogó oldali vezérműtengely bordáskereket (13) és a három rögzítő csavart (12) (C. ábra). Vegye le a vezérműszíjat (1).
- 17) Szerelje le a szíjfeszítő görgőt (2) és a pozícionáló tüskéket (14) majd a szíjvezető görgőt (3) (A. ábra).

Összeszerelés

Figyelem! Alaposan tisztítsa meg a görgők illesztési felületeit.

- 18) Ellenőrizze, hogy a motor a felső holtponthelyzetben van: ellenőrizze, hogy a rögzítő számszámok (6) (7) megfelelően illeszkednek (E. ábra) és a szíjtárcsa jelölése (5) lefele és függőleges pozícióban áll (C. ábra). Győződjön meg, hogy a főtengely rögzítő tüske megfelelően illeszkedik.
 - 19) Szerelje fel az új szíjvezető görgőt (3). Húzza meg a szíjvezető görgő rögzítő csavarját (22) 33 Nm nyomatékkal (A. ábra).
 - 20) Szerelje fel az új szíjfeszítő görgőt (2) és a pozícionáló tüskét (14). Lazán húzza meg a szíjfeszítő görgő rögzítő csavarját (21) (A. ábra).
- Megjegyzés:** a szíjfeszítő görgő (2) illesztése során megfelelően helyezze be a pozícionáló tüskét (14) és figyeljen a tüske valamint a szíjfeszítő alaplap furatának illesztésére (F. ábra).
- 21) Helyezze fel az új vezérműszíjat (1) a következő sorrendet alkalmazva: főtengely bordáskerek, szíjvezető görgő (3), szívó vezérműtengely bordáskerek (10) (ügyeljen

Szereljen Bizalommal

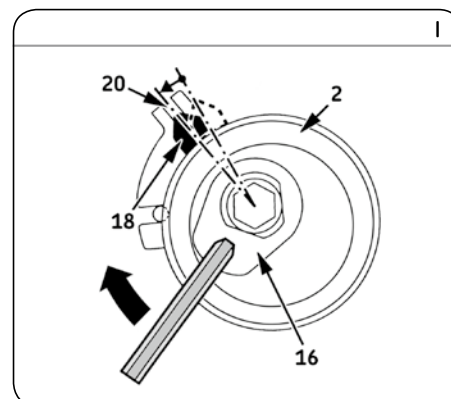
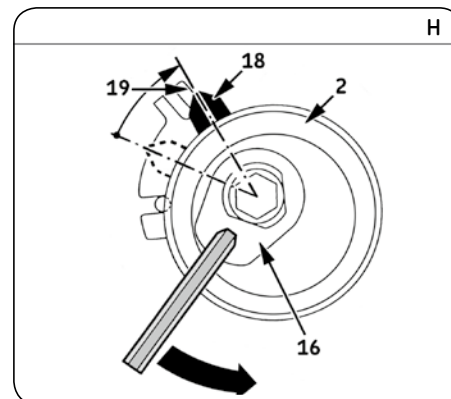
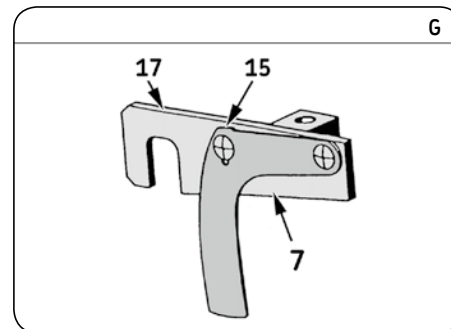
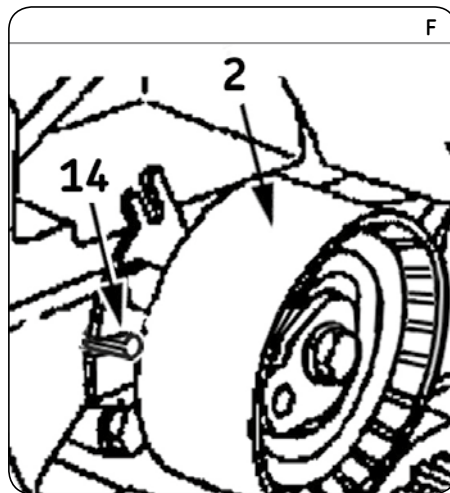
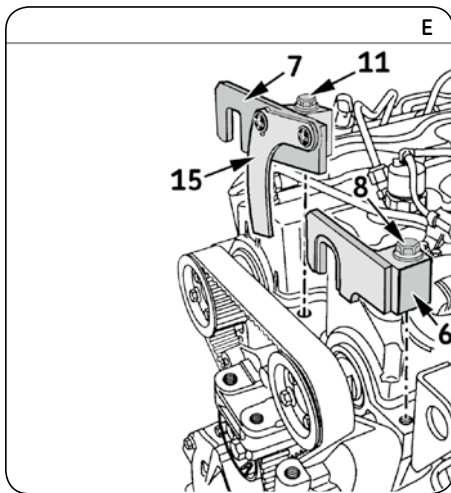

arra, hogy a bordáskeréken található három rögzítő csavar az elfordulást engedő furatok középvonalában helyezkedjen el (9) (C. ábra) és a szíjlesztő görgő (2).

- 22) Helyezze a kipufogó oldali vezérműtengely bordáskereket (13) a vezérműszíjra (1). Illessze a vezérműtengely bordáskereket a vezérműtengelyre úgy, hogy a bordáskeréken található három rögzítő csavar az elfordulást engedő furatok középvonalában helyezkedjen el (12) (C. ábra). Ne húzza meg a rögzítő csavarokat (12).

- 23) Ellenőrizze, hogy a rögzítő szerszámon (7) található mozgó elem (15) könnyen elmozdul (G. ábra).

- 24) Feszítse meg a vezérműszíjat (1): 6mm-es imbuszkulcs segítségével fordítsa a szíjlesztő görgő (2) állító alaplapját (16) az óramutató járásával ellentétes irányba, amíg a szíjlesztő jelző szerszám mozgóelemének felső éle (15) egy vonalba nem ér az álló rész felső élével (17) (G. ábra).

Megjegyzés: a szíjlesztő jelző mutatónak (18) egy vonalban kell lennie az alaplap felső élével (19) (H. ábra).

- 25) Ellenőrizze, hogy a vezérműtengely bordáskerekeken (10) (13) található rögzítő csavarok (9) (12) az elfordulást engedő furatok középvonalában helyezkedjen el (C. ábra).

- 26) Húzza meg a szíjlesztő görgő rögzítő csavarját (21) 25 Nm nyomatékkal (G. ábra) és a vezérműtengely bordáskerekek rögzítő csavarjait (9) (12) 10 Nm nyomatékkal (C. ábra).

- 27) Szerelje le a rögzítő szerszámokat (6) (7) (E. ábra) és a főtengely rögzítő tuskét.

- 28) A motor működési irányával megegyező irányba kétszer (2x) forgassa körbe a főtengelyt. Helyezze vissza főtengely rögzítő tuskét és a rögzítő szerszámokat (6) (7)

(E. ábra) (a fent található 7) 14) pontokat megismételve).

- 29) Ellenőrizze, hogy a szerszám (7) mozgó eleme szabadon elmozdul (15) (G. ábra).

- 30) Lazítsa le a szíjlesztő görgő rögzítő csavarját (21), közben a 6mm-es imbuszkulcs segítségével tartsa pozícióban az állító alaplapot (16) (I. ábra).

- 31) Fordítsa a szíjlesztő görgő (2) állító alaplapját (16) az óramutató járásával megegyező irányba, amíg a szíjlesztő jelző szerszámmozgó elemének felső éle (15) egy vonalba nem ér az álló rész felső élével (17) (G. ábra).

Megjegyzés: a mozgó, szíjlesztő jelző mutató (18) egy vonalban kell, hogy álljon az szíjlesztő görgő alaplapján található kimetszéssel (20) (I. ábra).

- 32) Húzza meg a szíjlesztő görgő rögzítő csavarját (21) 25 Nm nyomatékkal (I. ábra) és a vezérműtengely rögzítő csavarokat (9) (12) 10 Nm nyomatékkal (C. ábra).

- 33) Szerelje le a rögzítő szerszámokat (6) (7) (E. ábra) és a főtengely rögzítő tuskét.

- 34) A motor működési irányával megegyező irányba kétszer forgassa körbe a főtengelyt.

- 35) Ellenőrizze a szíjlesztő görgő beállítását: a szíjlesztő görgő mutatója (18) egy vonalban kell, hogy álljon az szíjlesztő görgő alaplapján található kimetszéssel (20) (I. ábra).

Megjegyzés: mindig kövesse a gyártói előírásokat. Az SKF készleteket a profi szakszerű szerelésre tervezték, amelyek esetében a megfelelő és minőségi szerszám használata elengedhetetlen. A leírt utasítások csak iránymutatásként használhatóak. Ez a dokumentum az SKF szerző joga által védett. A dokumentum minden nemű alakítása részleges vagy teljes sokszorosítása az SKF írásbeli hozzájárulása nélkül tilos.