

NT 01012

VKMA 01255 -
VKMC 01255-1/-2 -
VKMA 01259 -
VKMC 01259-1/-2

Audi / Chrysler / Jeep / Mitsubishi /
Seat / Skoda / Volkswagen /Dodge

VKMA 01255

VKMC 01255-1

VKMC 01255-2

VKMA 01259



VKMC 01259-1

VKMC 01259-2



A



- (5): T10050
- (6): T10100
- (7): 3359/T20102
- (9): T10020/U-30009A
- (15): T10172/T200018A

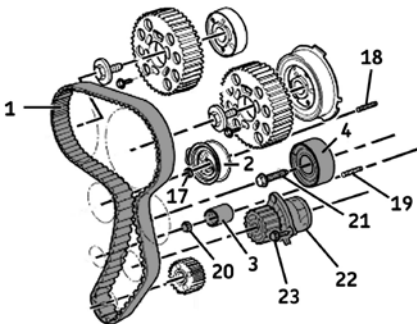

- (8): 25 Nm
- (17): 20 Nm + 45°
- (18)/(19): 15 Nm
- (20): 20 Nm
- (21): M10 csavar = 40 Nm.
+90° (VKMA 01255)
M12 csavar = 90
Nm+90° (VKMA 01259)
- (23): 15 Nm



Szét szerelés

- 1) Vegye le az akkumulátorsarut a gyártói előírásoknak megfelelően.
- 2) Rögzítse és készítse fel a gépjárművet a vezérműsízj cseréjéhez a szükséges gyártói előírások alapján.
- 3) Állítsa a motort az egyes henger felső holtponthelyzetébe (FHP) úgy, hogy a főtengely bordáskeréken található kis jelölés függőleges irányban legyen (B1. ábra). Illessze fel a rögzítő szerszámot (5) a főtengely bordáskerékre (B1. ábra).

- Figyelem!** Abban az esetben, ha a főtengely bordáskerék ovális fogkialakítású, a vezérlés jelölése jobb oldali irányba kell, hogy nézzen (B2. ábra).
- 4) Rögzítse a vezérműtengely bordáskerekeket a rögzítő tüskék segítségével (7) (C. ábra).
 - 5) Lazítsa le a vezérműtengely bordáskerekek rögzítő csavarjait (8). A bordáskerekek el kell, hogy forduljanak a keréken kialakított pályán (C. ábra)
 - 6) Lazítsa le a szíj feszítő görgő rögzítő anyát (17) (A. ábra).
 - 7) Fordítsa a szíj feszítő görgő állító alaplapiját (10) az óramutató járásával ellentétes irányba az erre kialakított célszerszám (9) segítségével a vezérműsízj (1) lelazításához (D. ábra).
 - 8) Szerelje le a jobb oldali motortartó bakot és távolítsa el a vezérműsízjat (1).

Megjegyzés: a vezérműsízj meglazítása előtt ne szerelje le a motortartó bakot!

- 9) Szerelje ki a szíj feszítő görgőt (2) és segédgörgőket (3) (4) (A. ábra).
- 10) Szerelje ki a tőcsavarokat (18) (19) (A. ábra).
- 11) Szerelje ki a vízpumpát (VKMC 01255-1/2 VKMC 01259-1/2): elsőként ellenőrizze a rendszer tömítettségét, a hűtőfolyadék tisztaságát és tisztítsa amennyiben szükséges; majd teljesen lazítsa le a vízpumpa rögzítő csavarokat (23) és távolítsa el a vízpumpát (A. ábra).

B

B1

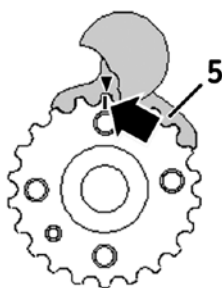

B2

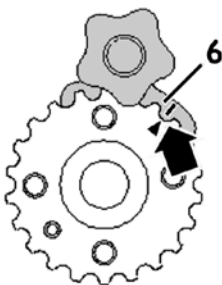

C

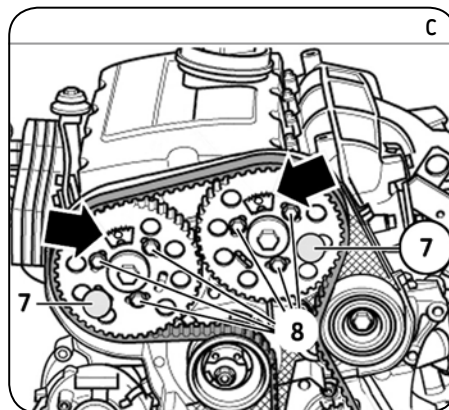

D

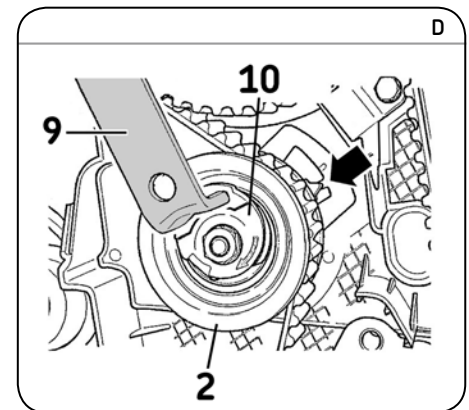

Szereljen bizalommal

VKN 1000



Összeszerelés

Figyelem! Alaposan tisztítsa meg a görgők illesztési felületeit.

- 12) **Vízpumpa felszerelése:** megfelelően illesse a helyére az új vízpumpát (22), majd rögzítse a vízpumpa csavarokat (23) 15 Nm nyomatékkal (A. ábra). Ellenőrizze hogy a vízpumpa akadás-, illetve szorulásmentesen forog.
- 13) **Szerelje be az új töcsavarokat (18) (19) és húzza meg 15 Nm nyomatékkal.**
- 14) Szerelje fel az új szíjvezető görgőt (3) és húzza meg a rögzítő csavarját (20) 20Nm nyomatékkal, majd szerelje fel a második szíjvezető görgőt (4) és húzza meg a rögzítő csavarját (VKMA/C 01255 M10 = 40 Nm + 90 fok) (VKMA/C 01259 M12 = 90 Nm + 90 fok) nyomatékkal.

Megjegyzés: a VKMA/C 01259 készletek esetében kövesse a gyári előírás szerinti szíjvezető görgő rögzítő csavarjának helyes meghúzási értékét és menetét! Rossz értékek és folyamat alkalmazása esetén vibrációk és motor meghibásodás léphet fel!

- 15) Szerelje fel az új szíjfestítő görgőt (2) és gyengén húzza meg a rögzítő anyát (17).

Megjegyzés: az új szíjfestítő görgő (2) illesztésekor figyeljen a szíjfestítő görgő alaplapon (12) található pozícionáló fül (11) a motorblokkon található kialakított furatba (13) történő helyes illeszkedésére (E. ábra).

- 16) Ellenőrizze a főtengely és vezérműtengely helyes beállítását (rögzítő szerszám (5), (6) (B1., B2) és tűskék (7) (C. ábra)).
- 17) Helyezze fel az új vezérműszíjat (1) a következő sorrendet alkalmazva: főtengely bordáskerék, segédgörgő (3), szíjfestítő görgő (2) vezérműtengely bordáskerékek, szíjvezető görgő (4), és vízpumpa bordáskerék.
- 18) Feszítse meg a vezérműszíjat (1). Fordítsa a szíjfestítőn (2) lévő állító alaplapon (10) a szíjfestítő célszerszám (9) segítségével az óramutató járásával megegyező irányba (közben pozícióban tartva a rögzítő anyát) (F. ábra), amíg a szíjfestítő görgőn található mutató (14) egy vonalba nem kerül az alaplap jobb oldali szélével (F. ábra), majd húzza meg rögzítő anyát (17) 20 Nm + 45° nyomatékkal.
- 19) Húzza meg a vezérműtengely bordáskerék rögzítő csavarokat (8) 25 Nm nyomatékkal (G. ábra). Használja a keréktartást segítő szerszámot (15).
- 20) Távolítsa el a szerszámokat.
- 21) A motor működési irányával megegyező irányban kétszer (2x) fordítsa körbe a motort, míg újból a felső holtponthelyzetbe kerül.
- 22) Rögzítse a vezérműtengely bordáskerékeket a rögzítő tűskék segítségével (7) (C. ábra).
- 23) Illesse fel a rögzítő szerszámot (5) a főtengely bordáskerékre (B1. ábra).

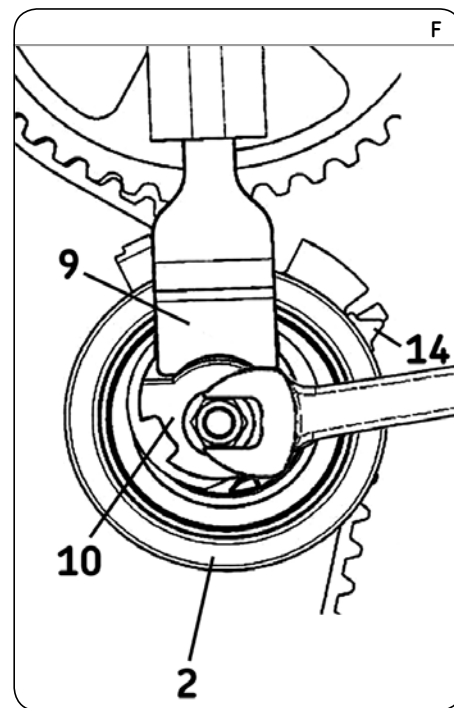
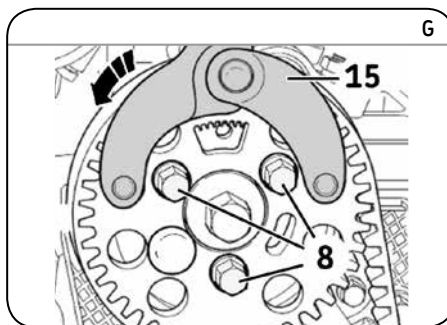
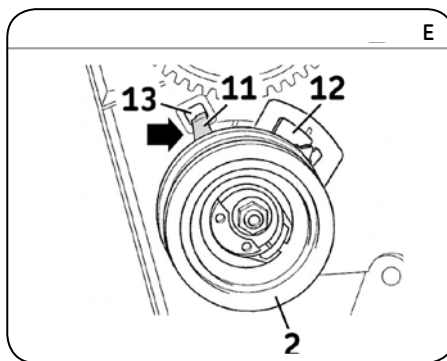

- Figyelem!** Abban az esetben, ha a főtengely bordáskerék ovális fogkialakítású a vezérlés jelölése jobb oldali irányba kell hogy nézzen (B2. ábra). Illesse fel a rögzítő szerszámot (6) a főtengely bordáskerékre (B2. ábra).
- 24) Ellenőrizze a szíjfestítőn található mutató (14) (H. ábra) alaplapon lévő kimetszésének (16) egy vonalba lévő helyzetét.
 - 25) Amennyiben a vezérlés rögzítők nem könnyen illeszthetők és/vagy a szíjfestítőn található jelölések nem a megfelelő pozícióban állnak a következő folyamatot hajtsa végre: szíjfestítő célszerszám (9) segítségével tartsa pozícióban a szíjfestítő görgőt és lazítsa le a rögzítő anyát (17) (D. ábra). Ezt követően fordítsa a szíjfestítő görgő állító alaplapon a kezdő pozícióba. Szerelje le a vezérműszíjat és ismételje meg a beállítási folyamatot a 17). ponttól kezdődően.
 - 26) Távolítsa el a vezérlés rögzítő szerszámokat.
 - 27) Szerelje vissza a köztes alkatrészeket a gyártói előírásnak megfelelően.
 - 28) Töltse fel a hűtőkört a gyártói utasításnak megfelelő hűtőfolyadékkal.
 - 29) Ellenőrizze a hűtőkör szivárgás- és nyomásmentességét, valamint a hűtőfolyadék környezeti hőmérséklet melletti megfelelő szintjét (20°C).

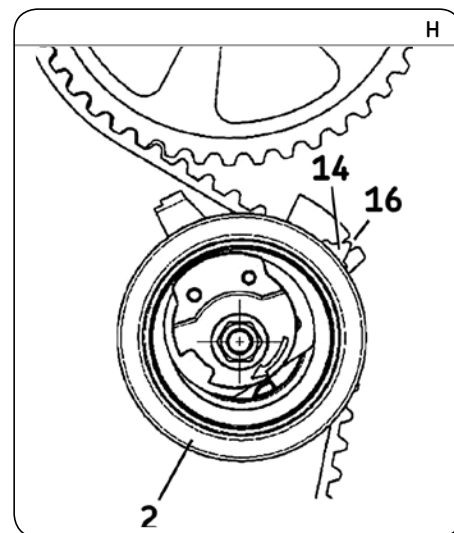

Megjegyzés: mindig kövesse a gyártói előírásokat. Az SKF készleteket a profi szakszerű szerelésre tervezték, amelyek esetében a megfelelő és minőségi szerszám használata elengedhetetlen. A leírt utasítások csak iránymutatásként használhatóak. Ez a dokumentum minden nemű alakítása részleges vagy teljes sokszorosítása az SKF írásbeli hozzájárulása nélkül tilos.