

**Inhalt:**

- **Teile- Gutachten für:**  
(herausnehmbar)

- **VW Golf VIII (CD) inkl. R BILSTEIN EVO SE**
  - **VW Golf VIII Variant Typ (CDV) inkl. Golf R, BILSTEIN EVO SE**
  - **AUDI A3/S3/RS3 8Y Typ GY Limousine, Sportback BILSTEIN EVO SE**
  - **SEAT/CUPRA Leon (IV) Typ (KL) inkl. ST BILSTEIN EVO SE**
  - **SKODA Octavia (IV) inkl. RS Typ (NX) Limousine, Kombi BILSTEIN EVO SE**
- **Einbauanleitungen**

**Contents:**

- **certificate (removable) for:**
  - **VW Golf VIII (CD) incl. R BILSTEIN EVO SE -**
  - **VW Golf VIII Estate Type (CDV) incl. Golf R, BILSTEIN EVO SE -**
  - **AUDI A3/S3/RS3 8Y Type GY Saloon, Sportback BILSTEIN EVO SE -**
  - **SEAT/CUPRA Leon (IV) Type (KL) incl. ST BILSTEIN EVO SE -**
  - **SKODA Octavia (IV) incl. RS Type (NX) Saloon, Estate BILSTEIN EVO SE -**
- **mounting instruction**



### **Vor dem Umbau sind folgende Maßnahmen unbedingt durchzuführen:**

- Lesen Sie die Hinweise auf den folgenden Seiten aufmerksam durch. Alle Fahrwerkselemente werden gemäß den Vorgaben und Richtlinien der Fahrzeughersteller aus- und eingebaut, sofern in unserer Einbauanleitung keine davon abweichenden Maßnahmen beschrieben werden.
- Kontrollieren Sie ob das vorliegende Kit/ Gutachten für Ihren Fahrzeugtyp richtig ausgewählt ist.
- Kontrollieren Sie vor Beginn der Umbauarbeiten das Produkt auf Vollständigkeit!
- Vergleichen Sie die Maße und Befestigungspunkte/ -hilfen der Original- Stoßdämpfer mit den BILSTEIN – Stoßdämpfern.
- Richtungsangaben erfolgen immer in Fahrtrichtung gesehen.
- Entfernen Sie den negativen Batteriepol.
- Die Prüffahrzeuge sind Linksenker.

### **Nach dem Umbau sind folgende Maßnahmen unbedingt durchzuführen:**

- Die Fahrzeughöhe muss mit Hilfe von Federteller und Kontermutter/ Federteller und Gewindestift (siehe Hinweise, S.3) auf die Stoßdämpfer abgestimmt werden. Verwenden Sie nur die mitgelieferten Hakenschlüssel/ Innen-6kt-Schlüssel.
- Federbeine/ Dämpfer, die in Gummiaufhängungen gelagert sind, dürfen erst angezogen werden, wenn das Fahrzeug wieder auf dem Boden steht. Andere Befestigungen (z. B. Schellen) müssen vor dem Herablassen des Fahrzeugs angezogen werden.
- Die Freigängigkeit der Rad-/ Reifenkombination ist zu überprüfen.
- Den negativen Batteriepol wieder anschließen.
- Spur, Sturz und, falls notwendig, die Bremskraftregelung (lastabhängig) und ABS-Sensoren sind ebenso wie die Sensoren der Fahrerassistenzsysteme (z.B. Radarsensor, Kamerasysteme) gemäß Herstellervorgaben zu kontrollieren und anschließend einzustellen.
- Die Scheinwerfereinstellung ist zu prüfen und bei Bedarf einzustellen.
- Die für die BILSTEIN Damptronic2-Verkabelung beschriebene Montage, ist nur eine Möglichkeit der Positionierung. Unter Berücksichtigung von Herstellerangaben und BILSTEIN Anforderungen kann das System auch an anderen Stellen im Fahrzeug positioniert werden.

Nach dem Einbau muss der neue Höhenstand des Fahrzeugs bei einer Volkswagen Werkstatt durch das Diagnosegerät neu kalibriert werden („DCC Reset“).

### **Before installation, please observe the following points:**

- Read all information in this manual carefully. All suspension components are fitted and removed acc. to the manufacturer's specifications for installing and removal, if not otherwise required in these instructions.
- Check that your vehicle type is listed in the certificate as being specified for this kit.
- Check the product for all components before starting installation!
- Check that dimensions and fastening points are comparable between the original and BILSTEIN shock absorbers.
- Directional references (left, right, front, rear) are always with reference to the driving direction.
- Remove the negative battery pole.
- The tested vehicles are left- hand drive vehicles.

### **After installation, please observe the following points:**

- Set the vehicle height by adjusting spring plates and lock nuts/ spring plate and threaded pin (see notes on page 3) on the new dampers. Only use the supplied spanner wrenches/ hexagon socket wrench.
- All rubber- mounted strut/ damper attachments must not be fully tightened until AFTER the suspension system is loaded (wheels on the ground). Other mounting fasteners (for example brackets) must be securely tightened BEFORE load is placed on the suspension system.
- Because the vehicle has been lowered, freedom of movement for all wheel-/ tire- combinations must be checked.
- Connect the negative battery pole.
- After installing the suspension system, caster and camber as well as sensors adjustment of the driver assistance systems (for example, radar sensor and camera systems) must be checked and adjusted according to manufacturer's specifications. Check and reset load- dependent brake compensator and ABS system according to manufacturer's specifications.
- Check and adjust headlight setting.
- The installed location of the BILSTEIN damptronic2 cable system is optional. The system components may be located anywhere in the vehicle in accordance with the specifications of manufacturer and BILSTEIN.
- After installation, the new vehicle level has to be recalibrated at a Volkswagen workshop by using the diagnostic unit.



**Tabelle Anzugsmomente - list of torques**

Gewinde	M 8	M 10	M 12	M 14	M 16	Thread
Anzugsmoment Nm	13	25	45	72	110	Torque Nm
	10	19	34	54	83	Torque ft lb

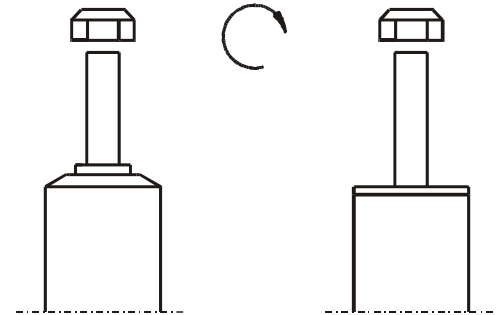

Um eine mögliche Zerstörung des Produktes zu vermeiden, darf zum Lösen und Anziehen der Muttern kein Schlagschraubendreher verwendet werden.

Selbstsichernde Muttern dürfen nur einmal verwendet werden!

Federbeine mit einem Gewinde sind zum Schutz vor Beschädigungen beim Transport mit einem Schutznetz gesichert. Dieses ist vor Beginn der Montagearbeiten unbedingt zu entfernen.

Darstellungen in diesen Unterlagen sind schematisch und nicht maßstabsgetreu! Möglicherweise sind Halter o. ä. am Federbein nicht oder nur angedeutet dargestellt!

Do not use an impact tool to loosen or tighten fasteners due to possible damage to the product. Self- locking nuts must only be used once!

Threaded struts are protected with a net against damages during transport. It must be removed before starting fitting.

All diagrams are generalized and not to scale! brackets, etc. specific to struts are not shown!

**Sicherung Höhenverstellung**  
(bei metrischem Gewinde Ausf. B)

**fixing hight adjustment metrical**  
(with metrical thread version B)

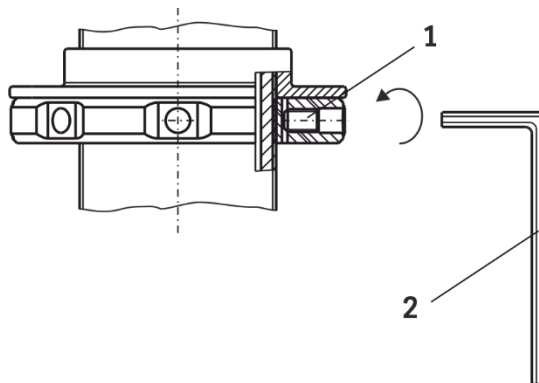

Den Federteller mit dem im BILSTEIN Lieferumfang enthaltenen Gewindestift (1) und mit Hilfe des mitgelieferten Innen-6kt-schlüssels (2) sichern.

**Anzugsmoment 5 ±1 Nm**

Fix the spring plate with the set screw (1) by using hex key (2) delivered by BILSTEIN.

**Torque 5 ±1 Nm.**



## Ausbau

Das Fahrzeug auf eine radfreie Hebebühne stellen, anheben und Räder demontieren.

Bei Fahrzeugen **mit Xenon- Licht** ist vor dem Ausbau der Federbeine, das bewegliche Element des Sensors für die Leuchtweitenregulierung zu demontieren.



**Beim Ausbau ist unbedingt darauf zu achten, dass die Zuleitungen der Bremsanlage immer spannungsfrei sind. Eine Abstützung ist mit geeignetem Hilfswerkzeug stets vorzusehen!**

Die untere Befestigung lösen und entfernen.

Ggf. Bremsschlauch/ -halter/ Zuleitung für ABS/ Stabilisatoren/ Pendelstützen lösen und demontieren.

Die Steckverbindung vom Federbein lösen.

Die oberen Befestigungsmuttern am Stützlager entfernen. **Nicht die Kolbenstangen- Mutter lösen!**

Das Federbein komplett ausbauen und in einem geeigneten Spannbock spannen.

Die Feder mit einem Spanngerät so weit vorspannen, bis das Stützlager frei ist.

Die Kolbenstangen- Mutter, Original- Anbauteile und Original- Feder demontieren. Hierbei ist zu prüfen, welche Original- Anbauteile durch BILSTEIN- Anbauteile (Lieferumfang) ersetzt werden.

## Einbau

Original-/ BILSTEIN Anbauteile in umgekehrter Reihenfolge, analog zum Ausbau, auf BILSTEIN- Federbein montieren.

Die Original-Federunterlage ist wiederzuverwenden!



**Vor dem Entspannen der Feder ist darauf zu achten, dass die Federenden korrekt in den Ausschnitten des oberen und unteren Federtellers anliegen!**

Das komplettierte BILSTEIN- Federbein in umgekehrter Reihenfolge analog zum Ausbau wieder montieren.

Die Steckverbindung mit dem neuen BILSTEIN Federbein wieder herstellen.

## Removal

Place vehicle on a wheel- free car hoist, lift it and remove wheels.

Vehicles equipped **with xenon headlight** the movable element of sensor for the headlamp levelling controller must remove before.



**Pay attention that support wires of brake system are strain-free during removal. Stabilization by suitable means is demanded.**

Remove bottom mounting.

If necessary, release brake hose/ brake hose holder/ stabilizer/ ABS- hose and/ or swing- support at strut.

Detach cable connection from strut.

Remove top fixing nuts from support bearing. **Do not remove central nut currently!**

Remove complete strut and clamp it in an appropriate strut vice.

Using a suitable spring compressor, compress suspension spring until support bearing is free to move.

Release centre nut and remove original mounting parts and coil spring. Please refer to diagram to identify which parts will be replaced with BILSTEIN- supplied components.

## Installing

Fit original/ BILSTEIN mounting parts on strut in reverse order to removal.

The original spring pad must be reused!



**Before releasing the spring, care is to be taken to ensure that the spring rests in the cut outs of top and bottom spring plate!**

Fit assembled BILSTEIN strut to the vehicle in reverse order to removal.

Re-connect the plug-in connection with the new BILSTEIN strut.

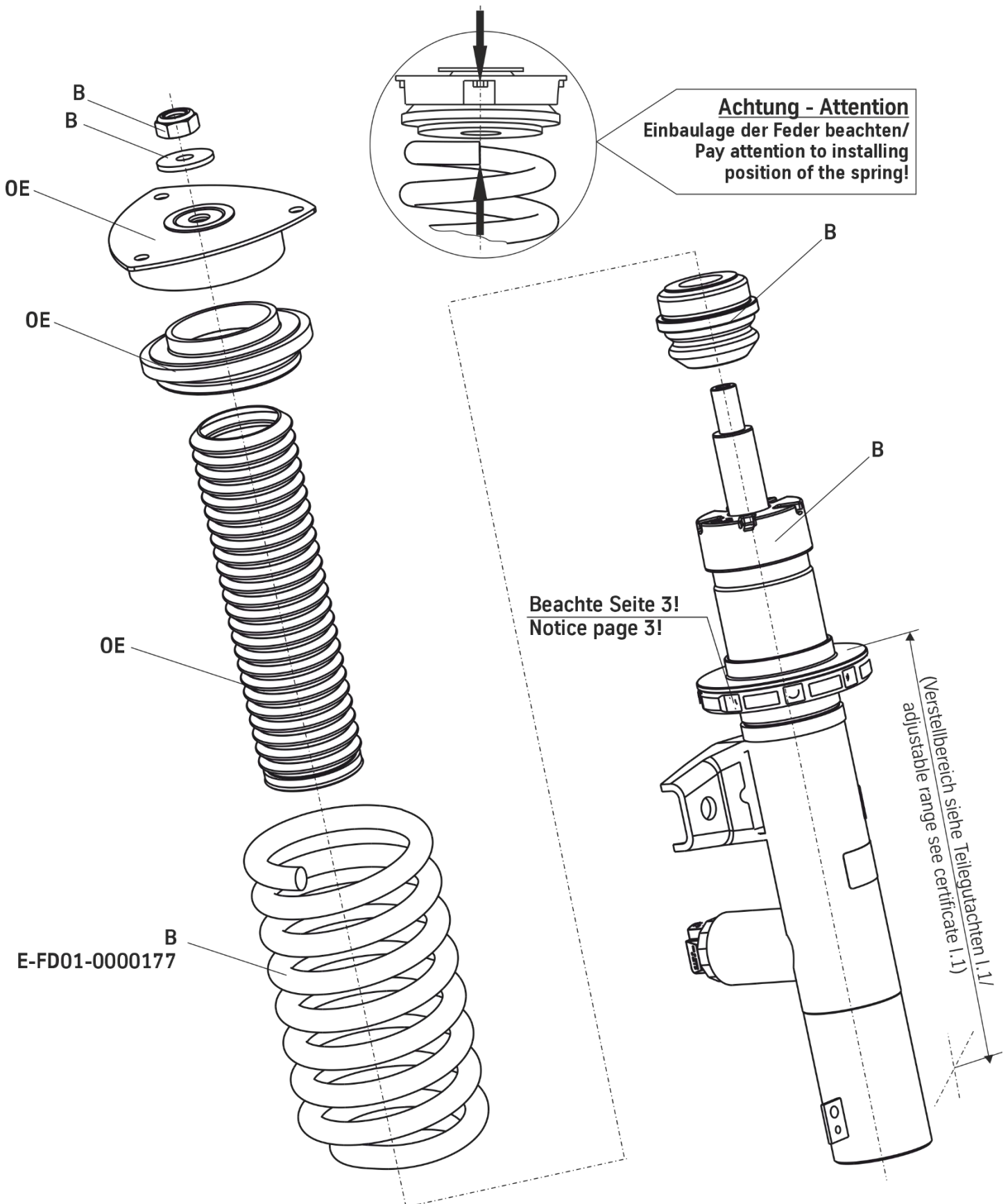
**OE=** Original Anbauteile  
Original Equipment**B=** BILSTEIN Lieferumfang  
Delivered by BILSTEIN



## Ausbau

## Removal

Fahrzeug auf eine radfreie Hebebühne stellen, anheben und Räder demontieren.

Place vehicle on a wheel-free car hoist, lift it and remove wheels.



**Beim Ausbau ist unbedingt darauf zu achten, dass die Zuleitungen der Bremsanlage immer spannungsfrei sind. Eine Abstützung ist mit geeignetem Hilfswerkzeug stets vorzusehen.**



**Pay attention that support wires of brake system are strain-free during removal. Stabilization by suitable means is demanded.**

Im Radhaus die Steckverbindung vom Dämpfer lösen.

Detach cable connection from shock absorber inside wheel housing.

Untere und obere Befestigung am Stützlager entfernen.

Remove top and bottom fixing mount from support bearing.

Anschließend den Stoßdämpfer ausbauen und die Originalanbauteile demontieren.

Remove shock absorber and original mounting parts.

## Einbau

## Installation

Original-/ BILSTEIN Anbauteile in umgekehrter Reihenfolge, analog zum Ausbau, montieren.

Fit BILSTEIN and/ or original mounting parts in BILSTEIN shock absorber in reverse order to removal.

Originalschutzrohr und Außenanschlag werden wiederverwendet.

Original dust cover and original bumper must be reused.

BILSTEIN- Stoßdämpfer in umgekehrter Reihenfolge, analog zum Ausbau, montieren.

Fit BILSTEIN shock absorber to the vehicle in reverse order to removal.

Die Steckverbindung mit dem neuen BILSTEIN Dämpfer wieder herstellen.

Re-connect the plug-in connection with the new BILSTEIN damper.



**Teile- Gutachten für:**  
(herausnehmbar)

- VW Golf VIII (CD) inkl. R BILSTEIN EVO SE
- VW Golf VIII Variant Typ (CDV) inkl. Golf R, BILSTEIN EVO SE
- AUDI A3/S3/RS3 8Y Typ GY Limousine, Sportback BILSTEIN EVO SE
- SEAT/CUPRA Leon (IV) Typ (KL) inkl. ST BILSTEIN EVO SE
- SKODA Octavia (IV) inkl. RS Typ (NX) Limousine, Kombi BILSTEIN EVO SE

**certificate (removable) for:**

- VW Golf VIII (CD) incl. R BILSTEIN EVO SE -
- VW Golf VIII Estate Type (CDV) incl. Golf R, BILSTEIN EVO SE -
- AUDI A3/S3/RS3 8Y Type GY Saloon, Sportback BILSTEIN EVO SE -
- SEAT/CUPRA Leon (IV) Type (KL) incl. ST BILSTEIN EVO SE -
- SKODA Octavia (IV) incl. RS Type (NX) Saloon, Estate BILSTEIN EVO SE -

**mounting instruction**

**TEILEGUTACHTEN**  
**TÜV NORD PART CERTIFICATE**

TGA-Art: 8.1

**Nr.: TU-026996-A0-014**

über die Vorschriftsmäßigkeit eines Fahrzeugs bei bestimmungsgemäßigem Ein- oder Anbau von Teilen  
gemäß §19 Abs.3 Nr.4 StVZO  
*on the compliance of a vehicle when parts are properly installed and fitted to the car in accordance  
with §19 Par.3 No.4 StVZO*

für das Teil / den Änderungsumfang : **Höhenverstellbares Fahrwerk**  
*for the part / scope of modification* *Height adjustable suspension system*

vom Typ : **49-309089**  
*of the type*

: **ThyssenKrupp Bilstein GmbH**

**Postfach 1151**  
**58240 Ennepetal**

**0. Hinweise für den Fahrzeughalter**  
***Instructions for vehicle owner***

**note from the translator:** *The following instructions refer to the German regulations.  
In other countries different regulations may apply. In any case carefully read and follow the  
technical guidelines given for your safety and driving pleasure!*

**Unverzügliche Durchführung und Bestätigung der Änderungsabnahme:**  
***Performance and confirmation without delay of modification acceptance:***

Durch die vorgenommene Änderung erlischt die Betriebserlaubnis des Fahrzeuges, wenn nicht unverzüglich die gemäß StVZO § 19 Abs. 3 vorgeschriebene Änderungsabnahme durchgeführt und bestätigt wird oder festgelegte Auflagen nicht eingehalten werden !  
Nach der Durchführung der technischen Änderung ist das Fahrzeug unter Vorlage des vorliegenden Teilegutachtens unverzüglich einem amtlich anerkannten Sachverständigen oder Prüfer einer Technischen Prüfstelle oder einem Prüflingenieur einer amtlich anerkannten Überwachungsorganisation zur Durchführung und Bestätigung der vorgeschriebenen Änderungsabnahme vorzuführen.

*With the modification the type approval of the vehicle will expire if the modification acceptance provided for in StVZO § 19 Par. 3 is not performed and confirmed without delay or if conditions laid down are not complied with !*

*After performance of the technical modification, the vehicle must be presented without delay together with the present TÜV Nord part certificate to an officially recognised inspector or tester at a Technical Inspection Centre or an inspection engineer from an officially recognised inspection organisation to perform and confirm the specified modification acceptance.*





TEILEGUTACHTEN Nr.: TU-026996-A0-014

TÜV Nord part certificate No.:

Hersteller : ThyssenKrupp Bilstein GmbH  
ManufacturerPrüfgegenstand : Höhenverstellbares Fahrwerk  
object tested : Height adjustable suspension systemTyp : 49-309089  
type

Seite 2 von 22

page of

Datum / date

11.07.2024

**Einhaltung von Hinweisen und Auflagen:****Compliance with instructions and conditions:**

Die unter III. und IV. aufgeführten Hinweise und Auflagen sind dabei zu beachten.

*The instructions and conditions given in III. and IV. must be complied with.*

**Mitführen von Dokumenten:****availability of documents:**

Nach der durchgeführten Abnahme ist der Nachweis mit der Bestätigung über die Änderungsabnahme mit den Fahrzeugpapieren mitzuführen und zuständigen Personen auf Verlangen vorzuzeigen; dies entfällt nach erfolgter Berichtigung der Fahrzeugpapiere.

*After the acceptance procedure the certificate with confirmation of the modification acceptance must be available in the car and presented to authorised persons on demand; this will not apply once the vehicle documents have been amended.*

**Berichtigung der Fahrzeugpapiere:****Amendment of vehicle documents:**

Die Berichtigung der Fahrzeugpapiere durch die zuständige Zulassungsbehörde ist durch den Fahrzeughalter entsprechend der Festlegung in der Bestätigung der ordnungsgemäßen Änderung zu beantragen.

Weitere Festlegungen sind der Bestätigung der ordnungsgemäßen Änderung zu entnehmen.

*The vehicle owner must apply, in accordance with the provision in the confirmation concerning correct modification, for the competent licensing authority to amend the vehicle documents.*

*Further conditions can be found in the confirmation of correct modification.*



TEILEGUTACHTEN Nr.: TU-026996-A0-014

TÜV Nord part certificate No.:

Hersteller : ThyssenKrupp Bilstein GmbH  
 Manufacturer



Prüfgegenstand : Höhenverstellbares Fahrwerk  
 object tested : Height adjustable suspension system

Seite 3 von 22  
 page of

Typ : 49-309089  
 type

Datum / date  
 11.07.2024

**I. Verwendungsbereich**  
**Area of use**

Fahrzeughersteller <i>Vehicle manufacturer</i>	<b>Audi / Audi Sport GmbH</b>	
Handelsbezeichnung <i>model: sales name</i>	<b>Audi A3 / Audi S3 / Audi RS3 (8Y) MQB evo 2WD / 4WD (quattro) Limousine und Schräghecklimousine (Sportback) Saloon and Hatchback (Sportback)</b>	
Variante <i>Variant</i>	ICE = Verbrennungsmotor (Benziner und Diesel) ICE = Internal Combustion Engine (petrol engine and diesel engine)	
Fahrzeugtyp <i>model: internal code</i>	<b>GY</b>	
EC-BE-Nr.)* <i>EC type approval No. *)</i>	<b>e1*2007/46*2060*..</b>	<b>e1*2007/46*2144*..</b>

Fahrzeughersteller <i>Vehicle manufacturer</i>	<b>SEAT / Cupra</b>	
Handelsbezeichnung <i>model: sales name</i>	<b>Leon (IV) MQB evo 2WD / 4WD (4Drive) Leon / Leon Sportstourer (ST) Cupra Leon/ Cupra Leon Sportstourer (ST) Kombilimousine / Station wagon</b>	
Variante <i>Variant</i>	ICE = Verbrennungsmotor (Benziner und Diesel) ICE = Internal Combustion Engine (petrol engine and diesel engine)	
Fahrzeugtyp <i>model: internal code</i>	<b>KL</b>	
EC-BE-Nr.)* <i>EC type approval No. *)</i>	<b>e9*2007/46*3167*..</b>	

\*) In Bezug auf die Richtlinie 70/156/EWG bzw. 2007/46/EG zuletzt geändert durch die Verordnung (EU) 2018/858  
 with regard to Directive 70/156/EEC or 2007/46/EC as last amended by Regulation (EU) 2018/858

incl. Fahrzeuge mit Mild-Hybrid-Technologie (MHEV / Mild Hybrid Electric Vehicle)  
 incl. vehicle with mild-hybrid-technology (MHEV / Mild Hybrid Electric Vehicle)



TEILEGUTACHTEN Nr.: TU-026996-A0-014  
 TÜV Nord part certificate No.:

Hersteller : ThyssenKrupp Bilstein GmbH  
 Manufacturer



Prüfgegenstand : Höhenverstellbares Fahrwerk  
 object tested : Height adjustable suspension system

Seite 4 von 22  
 page of

Typ : 49-309089  
 type

Datum / date  
 11.07.2024

Fahrzeughersteller <i>Vehicle manufacturer</i>	<b>Skoda</b>	
Handelsbezeichnung <i>model: sales name</i>	<b>Octavia (IV) MQB evo 2WD / 4WD (4x4)</b>	
Variante <i>Variant</i>	<b>Limousine und Kombilimousine Saloon and Station wagon</b>	
Fahrzeugtyp <i>model: internal code</i>	ICE = Verbrennungsmotor (Benziner und Diesel) ICE = Internal Combustion Engine (petrol engine and diesel engine)	
EC-BE-Nr.)* <i>EC type approval No. *)</i>	<b>NX</b>	
	<b>e8*2007/46*0355*..</b>	

Fahrzeughersteller <i>Vehicle manufacturer</i>	<b>Volkswagen, VW (Volkswagen R GmbH)</b>	
Handelsbezeichnung <i>model: sales name</i>	<b>Golf / Golf R (VIII) MQB evo 2WD / 4WD (4Motion)</b>	
Variante <i>Variant</i>	<b>Limousine / Kombi (Variant) Saloon / Station wagon</b>	
Fahrzeugtyp <i>model: internal code</i>	ICE = Verbrennungsmotor (Benziner und Diesel) ICE = Internal Combustion Engine (petrol engine and diesel engine)	
EC-BE-Nr.)* <i>EC type approval No. *)</i>	<b>CD</b>	<b>CDV</b>
	<b>e1*2007/46*2014*..</b>	<b>e1*2007/46*2180*..</b>

\*) In Bezug auf die Richtlinie 70/156/EWG bzw. 2007/46/EG zuletzt geändert durch die Verordnung (EU) 2018/858  
 with regard to Directive 70/156/EEC or 2007/46/EC as last amended by Regulation (EU) 2018/858

incl. Fahrzeuge mit Mild-Hybrid-Technologie (MHEV / Mild Hybrid Electric Vehicle)  
 incl. vehicle with mild-hybrid-technology (MHEV / Mild Hybrid Electric Vehicle)



TEILEGUTACHTEN Nr.: TU-026996-A0-014

TÜV Nord part certificate No.:

Hersteller : ThyssenKrupp Bilstein GmbH  
ManufacturerPrüfgegenstand : Höhenverstellbares Fahrwerk  
object tested : Height adjustable suspension system

Seite 5 von 22

page of

Typ : 49-309089  
type

Datum / date

11.07.2024

**weitere Einschränkungen : / further limitations:****Nicht für Fahrzeuge mit Niveauregelung / not for vehicles with ride-height control system****Nicht für Fahrzeuge mit serienmäßigem Luftfahrwerk / not for vehicles with standard air-suspension****Nicht für Fahrzeuge mit der Handelsbezeichnung Audi A3 Allstreet, Seat Leon X-Perience, Skoda Octavia Scout und VW Golf Variant Alltrack / not for models with the sales name Seat Leon X-Perience, Skoda Octavia Scout and VW Golf Variant Alltrack****Nicht für Fahrzeuge mit der Handelsbezeichnung / Aufbauart Cabriolet / not for models with the sales name Convertible****Nicht für Fahrzeuge mit Hybridantrieb (Plug-in-Hybrid / PHEV) / not for vehicles with hybrid drive (PHEV / Plug-in hybrid electric vehicles)****Nicht für Fahrzeuge mit reinem Elektroantrieb (BEV) / not for vehicles with electric drive (BEV / Battery electric vehicles)****Nicht für Fahrzeuge mit serienmäßigem Gasantrieb oder bivalentem Gasantrieb / not for vehicle with original gas drive or bivalent gas drive sind****Nur für Fahrzeuge mit serienmäßiger elektronischer Dämpfungskraftregelung / adaptiver Fahrwerksregelung / only for vehicles with original electronic damper adjustment / adaptive driving behaviour control****Nur für Fahrzeuge mit Mehrlenkerachse an Achse-2 (HA) / only for vehicles with multi link axle at rear axle (RA)**



TEILEGUTACHTEN Nr.: TU-026996-A0-014

TÜV Nord part certificate No.:

Hersteller : ThyssenKrupp Bilstein GmbH  
 Manufacturer



Prüfgegenstand : Höhenverstellbares Fahrwerk  
 object tested : Height adjustable suspension system

Seite 6 von 22  
 page of

Typ : 49-309089  
 type

Datum / date  
 11.07.2024

**I.1 Einschränkungen zum Verwendungsbereich**  
*Limitations of area of use .....*

<b>VORDERACHSE:</b> <i>FRONT AXLE:</i>	bezogen auf zulässige Achslasten und Einstellmaße: <i>related to permissible axle loads and adjustment dimensions:</i>
Federausführung und Dämpferausführung <i>Spring design and Damper- / strut design</i>	<b>E-FD01-0000177</b> Hauptfeder <i>mainspring</i>
	<b>F4-23314146-XX *)</b> <b>(EVO SE)</b> <b>55er Klemm Ø</b> mit elektronischer Dämpfungskraftverstellung <i>with electronical damper force adjustment</i>
Antriebsart <i>drive</i>	<b>2WD (FWD) / 4WD (AWD)</b> Frontantrieb / <i>front wheel drive (FWD)</i> Allradantrieb / <i>all wheel drive (AWD)</i>
für zulässige Achslasten <i>for permissible axle loads</i>	<b>bis max. 1000 kg</b> <i>up to max.</i>
für Variante <i>for version</i>	<b>nur 2WD / FWD (Frontantrieb)</b> <b>mit Verbrennungsmotor (ICE)</b> <i>only for 2WD / FWD (front wheel drive)</i> <i>with Internal Combustion Engine (ICE)</i>
in Verbindung mit zulässigem Einstellbereich der Federtellerhöhe: <i>with permissible adjustment range of spring plate height:</i>	<b>235 mm bis to 255 mm</b>
	<b>bezogen auf die Federauflage bis Mitte Befestigungsschraube des Federbeins</b> <i>related to spring seat till centre of strut fixation-bolt</i>
für zulässige Achslasten <i>for permissible axle loads</i>	<b>bis max. 1200 kg</b> <i>up to max.</i>
für Variante <i>for version</i>	<b>nur 2WD / FWD (Frontantrieb) und 4WD / AWD (Allradantrieb)</b> <b>mit Verbrennungsmotor (ICE)</b> <i>only 2WD / FWD (front wheel drive) and 4WD / AWD (all wheel drive)</i> <i>with Internal Combustion Engine (ICE)</i>
in Verbindung mit zulässigem Einstellbereich der Federtellerhöhe: <i>with permissible adjustment range of spring plate height:</i>	<b>240 mm bis to 255 mm</b>
	<b>bezogen auf die Federauflage bis Mitte Befestigungsschraube des Federbeins</b> <i>related to spring seat till centre of strut fixation-bolt</i>

\*) -XX = Revisionskennung der Dämpferausführung / -XX = revision identification of the Damper- / strut design



TEILEGUTACHTEN Nr.: TU-026996-A0-014

TÜV Nord part certificate No.:

Hersteller : ThyssenKrupp Bilstein GmbH  
 Manufacturer



Prüfgegenstand : Höhenverstellbares Fahrwerk  
 object tested : Height adjustable suspension system

Seite 7 von 22  
 page of

Typ : 49-309089  
 type

Datum / date  
 11.07.2024

## I.2 Einschränkungen zum Verwendungsbereich Limitations of area of use .....

<b>HINTERACHSE:</b> <b>REAR AXLE:</b>	bezogen auf zulässige Achslasten und Einstellmaße: <i>related to permissible axle loads and adjustment dimensions:</i>
Federausführung und Dämpferausführung <i>Spring design and Damper- / strut design</i>	<b>E-FD01-0000179</b> Hauptfeder <i>mainspring</i>
	<b>F4-20314156-XX *)</b> <b>(EVO SE)</b> mit elektronischer Dämpfungskraftverstellung <i>with electronical damper force adjustment</i>

für zulässige Achslasten <i>for permissible axle loads</i>	<b>bis max. 1050 kg **)</b> <i>up to max.</i>
für Variante <i>for version</i>	<b>nur für 2WD / FWD (Frontantrieb) mit Verbrennungsmotor (ICE)</b> <i>only for 2WD / FWD (front wheel drive) with Internal Combustion Engine (ICE)</i>
in Verbindung mit zulässigem Einstellbereich der Federtellerhöhe: <i>with permissible adjustment range of spring plate height:</i>	<b>35 mm **) bis 65 mm</b> <i>to</i>
	<b>Abstand Federauflage der Höhenverstellung bis oberes Karosserieblech</b> <i>distance spring seat to upper body sheet</i>

für zulässige Achslasten <i>for permissible axle loads</i>	<b>bis max. 1230 kg ***)</b> <i>up to max.</i>
für Variante <i>for version</i>	<b>nur für 2WD / FWD (Frontantrieb) mit Verbrennungsmotor (ICE)</b> <i>only for 2WD / FWD (front wheel drive) with Internal Combustion Engine (ICE)</i>
in Verbindung mit zulässigem Einstellbereich der Federtellerhöhe: <i>with permissible adjustment range of spring plate height:</i>	<b>40 mm ***) bis 65 mm</b> <i>to</i>
	<b>Abstand Federauflage der Höhenverstellung bis oberes Karosserieblech</b> <i>distance spring seat to upper body sheet</i>

\*) -XX = Revisionskennung der Dämpferausführung / -XX = revision identification of the Damper- / strut design

\*\*) Bei Ausnutzung der erhöhte Hinterachslast bei Anhängetrieb bis max. 1150 kg, Federtellerhöhe hinten +5mm  
 When utilizing the increased Axle load in trailer operation up to max. 1150 kg, spring seat high rear +5mm

\*\*\*) Bei Ausnutzung der erhöhte Hinterachslast bei Anhängetrieb bis max. 1255 kg, Federtellerhöhe hinten +5mm  
 When utilizing the increased Axle load in trailer operation up to max. 1255 kg, spring seat high rear +5mm



TEILEGUTACHTEN Nr.: TU-026996-A0-014

TÜV Nord part certificate No.:

Hersteller : ThyssenKrupp Bilstein GmbH  
 Manufacturer



Mobilität

Prüfgegenstand : Höhenverstellbares Fahrwerk  
 object tested : Height adjustable suspension system

Seite 8 von 22  
 page of

Typ : 49-309089  
 type

Datum / date  
 11.07.2024

<b>HINTERACHSE:</b> <b>REAR AXLE:</b>	bezogen auf zulässige Achslasten und Einstellmaße: <i>related to permissible axle loads and adjustment dimensions:</i>
für zulässige Achslasten <i>for permissible axle loads</i>	<b>bis max. 1255 kg ****)</b> <i>up to max.</i>
für Variante <i>for version</i>	<b>nur 2WD / FWD (Frontantrieb) und 4WD / AWD (Allradantrieb) mit Verbrennungsmotor (ICE)</b> <i>only 2WD / FWD (front wheel drive) and 4WD / AWD (all wheel drive) with Internal Combustion Engine (ICE)</i>
in Verbindung mit zulässigem Einstellbereich der Federtellerhöhe: <i>with permissible adjustment range of spring plate height</i>	<b>45 mm ****) bis to 65 mm</b>
	<b>Abstand Federauflage der Höhenverstellung bis oberes Karosserieblech</b> <i>distance spring seat to upper body sheet</i>

\*) -XX = Revisionskennung der Dämpferausführung / -XX = revision identification of the Damper- / strut design

\*\*\*\*) Bei Ausnutzung der erhöhte Hinterachslast bei Anhängetrieb bis max. 1300 kg, Federtellerhöhe hinten +5mm  
 When utilizing the increased Axle load in trailer operation up to max. 1300 kg, spring seat height rear +5mm



TEILEGUTACHTEN Nr.: TU-026996-A0-014

TÜV Nord part certificate No.:

Hersteller : ThyssenKrupp Bilstein GmbH  
ManufacturerPrüfgegenstand : Höhenverstellbares Fahrwerk  
object tested : Height adjustable suspension systemSeite 9 von 22  
page ofTyp : 49-309089  
typeDatum / date  
11.07.2024**II.****Beschreibung des Teiles / Änderungsumfanges**  
*Description of the part / Scope of modification*

Tieferlegung des Aufbaus und Änderung der Fahrwerksabstimmung durch andere Fahrwerksfedern und Dämpfer.  
*Lowering of the body and change of suspension tuning by means of special suspension springs and dampers.*

**Vorderachse**  
*Front axle*

Federbein mit Hauptfeder auf höhenverstellbaren Federtellern, Austauschpuffern, mit serienmäßigen Einfederwegen (um 5 mm vergrößerten Einfederwegen bei Audi Sport **RS3** Fahrzeugen, Typ: GY), Maß der Tieferlegung bis zu ca. 45 mm (bei Fahrzeugen mit serienmäßigem Sportfahrwerk bis zu ca. 30 mm / bei Fahrzeugen mit serienmäßigem DCC (mit elektronischer Dämpfungskraftverstellung) Sportfahrwerk, in Verbindung mit serienmäßigen 19 – Zoll-Leichtmetallrädern bis zu ca. 20 mm).  
*complete strut with mainspring on height adjustable spring plates, exchange bump stops, bump travel: original (bump travel: enlarged by 5 mm at Audi Sport **RS3** vehicles, type: GY), lowering up to approx. 45 mm (at vehicles with original (standard) sports suspension up to approx. 30 mm / at vehicles with original (standard) DCC (with electronical damper force adjustment) sports suspension, in connection with standard 19-inch alloy wheels up to approx. 20 mm).*

**Hinterachse**  
*Rear axle*

Hauptfeder auf speziellen höhenverstellbaren Federsitzen oben, mit separaten Sportdämpfern, Austauschpuffern mit serienmäßigen Einfederwegen (um 5 mm vergrößerten Einfederwegen bei Audi Sport **RS3** Fahrzeugen, Typ: GY), Maß der Tieferlegung bis zu ca. 50 mm (bei Fahrzeugen mit serienmäßigem Sportfahrwerk bis zu ca. 35 mm / bei Fahrzeugen mit serienmäßigem DCC (mit elektronischer Dämpfungskraftverstellung) Sportfahrwerk, in Verbindung mit serienmäßigen 19 – Zoll-Leichtmetallrädern bis zu ca. 25 mm)  
*Mainspring on special height adjustable spring seats at top, separate special dampers, exchange bump stops, bump travel : original (bump travel: enlarged by 5 mm at Audi Sport **RS3** vehicles, type: GY), lowering up to approx. 50 mm (at vehicles with original sports suspension up to approx. 35 mm / at vehicles with original (standard) DCC (with electronical damper force adjustment) sports suspension, in connection with standard 19-inch alloy wheels up to approx. 25 mm).*





TEILEGUTACHTEN Nr.: TU-026996-A0-014

TÜV Nord part certificate No.:

Hersteller : ThyssenKrupp Bilstein GmbH  
 Manufacturer



Prüfgegenstand : Höhenverstellbares Fahrwerk  
 object tested : Height adjustable suspension system

Seite 10 von 22  
 page of

Typ : 49-309089  
 type

Datum / date  
 11.07.2024

**II.1 Beschreibung der**  
*Description of*

**VORDERACHS-FAHRWERKSTEILE**  
**FRONT AXLE SUSPENSION PARTS**

**II.1.1**

**Federung**  
**Springs**

Bauart <i>Design</i>	Schraubendruckfeder <i>coil spring</i>
<b>Kennzeichnung:</b> <i>Identification</i>	<b>E-FD01-0000177</b> Hauptfeder <i>mainspring</i>
Herstellerzeichen : <i>Manufacturer's mark :</i>	Bilstein und Herstellungsdatum codiert <i>Bilstein and date of manufacture coded</i>
Art/Ort der Kennzeichnung: <i>Type / Location of marking</i>	aufgedruckt im Bereich mittlere Windung <i>printed on area of centre coil</i>
Oberflächenschutz <i>Surface protection</i>	Kunststoffbeschichtung <i>powder coating</i>
Feder-Charakteristik <i>Characteristic</i>	progressive
Außendurchmesser (mm) <i>Outer diameter</i>	146
Drahtdurchmesser (mm) <i>Wire diameter</i>	13,60
ungespannte Federlänge <i>untensioned length</i>	208
Gesamtwindungszahl <i>Total number of coils</i>	5,5



TEILEGUTACHTEN Nr.: TU-026996-A0-014

TÜV Nord part certificate No.:

Hersteller : ThyssenKrupp Bilstein GmbH  
 Manufacturer



Prüfgegenstand : Höhenverstellbares Fahrwerk  
 object tested : Height adjustable suspension system

Seite 11 von 22  
 page of

Typ : 49-309089  
 type

Datum / date  
 11.07.2024

**II.1.2**

**Dämpfung**  
*Damping*

Bauart <i>Design</i>	Federbein / Zweirohr, Gasdruck <i>complete strut / twintube, gas pressure</i>
Dämpfungs-Charakteristik <i>Damping-characteristic</i>	mit elektronischer Dämpfungskraftverstellung <i>with electronical damper force adjustment</i>
<b>Kennzeichnung:</b> <i>Identification</i>  vom Typ / KIT-Nummer <i>of the type / KIT-number</i> Herstellerzeichen : <i>Manufacturer's mark :</i> Art der Kennzeichnung: <i>Type of marking</i>	<b>F4-23314146-XX *)</b> <b>(EVO SE)</b> <b>55er Klemm Ø</b>  <b>49-309089</b>  Bilstein  Einrollung und Folienaufkleber <i>rolled in and foil sticker</i>
Oberflächenschutz höhenverstellbarer Federsitz <i>Surface protection</i> <i>special height adjustable spring seat</i>  Oberflächenschutz <i>Surface protection</i>	  Verzinkung <i>galvanisation</i>   Lackierung <i>paint coat</i>

\*) -XX = Revisionskennung der Dämpferausführung / -XX = revision identification of the Damper- / strut design

**II.1.3**

**Höhenverstellsystem**  
*Height adjustment system*

Art: <i>Type:</i>	Federtellermutter mit Sicherungsschraube (ww. mit Kontermutter) auf Dämpferrohrgewinde <i>Spring plate nut with locking screw (p.c. with counter nut) on damper tube thread</i>
zulässiger Verstellbereich: <i>Permissible adjustment range</i>	siehe Blatt 6 <i>see page 6</i>



TEILEGUTACHTEN Nr.: TU-026996-A0-014

TÜV Nord part certificate No.:

Hersteller : ThyssenKrupp Bilstein GmbH  
 Manufacturer



Prüfgegenstand : Höhenverstellbares Fahrwerk  
 object tested : Height adjustable suspension system

Seite 12 von 22  
 page of

Typ : 49-309089  
 type

Datum / date  
 11.07.2024

**II.1.4**

**Einfederungsbegrenzung und Einfederwege:  
 Bump stops and bump travel**

Teileart / System: <i>type of part / system:</i>	Austausch-PUR-Endanschlag mit Kunststoffring <i>replacement PUR bumpstop with plastic ring</i>
Hersteller: <i>manufacturer:</i>	ThyssenKrupp Bilstein GmbH
Typ: <i>type:</i>	E4-AP2-Z156A00
Einbaulage: <i>mounting position:</i>	auf der Kolbenstange unter dem Schutzrohr <i>on the piston rod under the dust cover</i>
Höhe / Ø: <i>height / Ø</i>	45 / 50 - 43 - 40 (43 mm in der unteren Ringnut / <i>in the lower annular groove</i> )
Ring Höhe / Ø: <i>ring height / Ø</i>	6 / 56
Einfederwege: <i>bump travel</i>	serienmäßig <i>original</i>
Einfederwege: <i>bump travel</i>	um 5 mm vergrößert, bei Audi Sport <b>RS3</b> Fahrzeugen, Typ: GY <i>enlarged by 5 mm, at Audi Sport RS3 vehicles, type: GY</i>



TEILEGUTACHTEN Nr.: TU-026996-A0-014

TÜV Nord part certificate No.:

Hersteller : ThyssenKrupp Bilstein GmbH  
 Manufacturer



Prüfgegenstand : Höhenverstellbares Fahrwerk  
 object tested : Height adjustable suspension system

Seite 13 von 22  
 page of

Typ : 49-309089  
 type

Datum / date  
 11.07.2024

## II.2 Beschreibung der Description of

## HINTERACHS-FAHRWERKSTEILE REAR AXLE SUSPENSION PARTS

### II.2.1

### Federung Springs

Bauart <i>Design</i>	Schraubendruckfeder <i>coil spring</i>
<b>Kennzeichnung:</b> <b>Identification</b>	<b>E-FD01-0000179</b> Hauptfeder <i>mainspring</i>
Herstellerzeichen : <i>Manufacturer's mark :</i> Art/Ort der Kennzeichnung: <i>Type / Location of marking</i>	Bilstein und Herstellungsdatum codiert <i>Bilstein and date of manufacture coded</i> aufgedruckt im Bereich mittlere Windung <i>printed on area of centre coil</i>
Oberflächenschutz <i>Surface protection</i>	Kunststoffbeschichtung <i>powder coating</i>
Feder-Charakteristik <i>Characteristic</i>	progressive
Außendurchmesser (mm) <i>Outer diameter</i>	126
Drahtdurchmesser (mm) <i>Wire diameter</i>	13,50
ungespannte Federlänge <i>untensioned length</i>	216
Gesamtwindungszahl <i>Total number of coils</i>	7,0

### II.2.2

### Dämpfung Damping

Bauart <i>Design</i>	Dämpfer / Zweirohr, Gasdruck <i>damper / twintube, gas pressure</i>
Dämpfungs-Charakteristik <i>Damping-characteristic</i>	mit elektronischer Dämpfungskraftverstellung <i>with electronical damper force adjustment</i>
<b>Kennzeichnung:</b> <b>Identification:</b>	<b>F4-20314156-XX *)</b> <b>(EVO SE)</b>
vom Typ / KIT-Nummer <i>of the type / KIT-number</i>	<b>49-309089</b>
Herstellerzeichen : <i>Manufacturer's mark :</i>	Bilstein
Art der Kennzeichnung: <i>Type of marking</i>	Einrollung und Folienaufkleber <i>rolled in and foil sticker</i>
Oberflächenschutz <i>Surface protection</i>	Lackierung <i>paint coat</i>

\*) -XX = Revisionskennung der Dämpferausführung / -XX = revision identification of the Damper- / strut design



TEILEGUTACHTEN Nr.: TU-026996-A0-014

TÜV Nord part certificate No.:

Hersteller : ThyssenKrupp Bilstein GmbH  
 Manufacturer



Prüfgegenstand : Höhenverstellbares Fahrwerk  
 object tested : Height adjustable suspension system

Seite 14 von 22  
 page of

Typ : 49-309089  
 type

Datum / date  
 11.07.2024

**II.2.3**

**Höhenverstellsystem  
 Height adjustment system**

Art: Type:	spezielles Federlager (Gewinderohr mit Federteller Mutter) auf den ursprünglichen oberen serienmäßigen Federsitz aufgesteckt <i>special spring seat (threaded tube with springseat nut) stucked on the upper standard spring seat</i>
zulässiger Verstellbereich: Permissible adjustment range	siehe Blatt 7 und Blatt 8 <i>see page 7 and page 8</i>

**II.2.4**

**Einfederungsbegrenzung und Einfederwege:  
 Bumpstops and bump travel**

Teileart / System: type of part / system	Austausch-PUR-Puffer <i>replacement PUR bumpstop</i>
Hersteller: manufacturer	ThyssenKrupp Bilstein GmbH
Typ: type	E4-AP2-Z100A02
Einbaulage: mounting position:	auf der Kolbenstange <i>on the piston rod</i>
Höhe / Ø: height / Ø	65 / 45 - 39 <i>(Ø 39 mm in den Ringnuten / in the annular grooves)</i>
Einfederwege: bump travel	serienmäßig <i>original</i>
Einfederwege: bump travel	um 5 mm vergrößert, bei Audi Sport <b>RS3</b> Fahrzeugen, Typ: GY <i>enlarged by 5 mm, at Audi Sport RS3 vehicles, type: GY</i>



TEILEGUTACHTEN Nr.: TU-026996-A0-014

TÜV Nord part certificate No.:

Hersteller : ThyssenKrupp Bilstein GmbH  
Manufacturer

Mobilität

Prüfgegenstand : Höhenverstellbares Fahrwerk  
object tested : Height adjustable suspension systemSeite 15 von 22  
page ofTyp : 49-309089  
typeDatum / date  
11.07.2024

### III. Hinweise zur Kombinierbarkeit mit weiteren Änderungen *Notes on possible combination with other modifications*

#### III.1 Rad/Reifenkombinationen *Wheel/tyre combinations*

##### **Serien-Rad/Reifen-Kombinationen** *Series wheel/tyre combinations*

Es bestehen keine technischen Bedenken gegen die Verwendung aller serienmäßigen Rad-/Reifenkombinationen.

*There are no technical objections against the use of all O.E. wheel/tyre combinations.*

##### **Sonder-Rad/Reifenkombinationen (nicht bei Audi Sport RS3 Fahrzeugen, Typ: GY)** *Special wheel/tyre combinations (not at Audi Sport RS3 vehicles, type: GY)*

Es bestehen weiterhin keine technischen Bedenken gegen die Verwendung von **Sonder-Rad-/Reifenkombinationen**, wenn folgende Bedingungen eingehalten sind:

- Es liegen besondere Teilegutachten bzw. Allgemeine Betriebserlaubnisse für die entsprechende Rad/Reifenkombination vor und die jeweils erforderlichen Auflagen bis auf die nachfolgende Ausnahme sind eingehalten.
- werden besondere Federwegbegrenzer aufgrund von Auflagen in diesen Gutachten vorgeschrieben, so muss die Kennlinie der Achsfederung für die Tieferlegung neu ermittelt und bewertet werden (Prüfung nach §21, StVZO).

*There is also no technical reason to object to the use of special wheel/tyre combinations, provided the following conditions are met:*

- *Special TÜV assessments or approvals have been obtained for the relevant wheel/tyre combination and the necessary conditions are met.*
- *If the series bump travel limitation has to be modified as a result of conditions laid down in these test reports (e.g. change of O.E. bump stops or installation of additional bump travel limiters), the characteristic line of the axle suspension has to be verified and assessed new (assessment according to §21 StVZO)*



TEILEGUTACHTEN Nr.: TU-026996-A0-014

TÜV Nord part certificate No.:

Hersteller : ThyssenKrupp Bilstein GmbH  
ManufacturerPrüfgegenstand : Höhenverstellbares Fahrwerk  
object tested : Height adjustable suspension systemSeite 16 von 22  
page ofTyp : 49-309089  
typeDatum / date  
11.07.2024**Sonder-Rad/Reifenkombinationen (nur bei Audi Sport RS3 Fahrzeugen, Typ: GY)**  
**Special wheel/tyre combinations (only at Audi Sport RS3 vehicles, type: GY)**

Aufgrund der vergrößerten Einfederwege an Achse-1 (VA) und Achse-2 (HA) müssen alle bereits eingetragenen (genehmigten) Sonderrad-/ Reifenkombinationen hinsichtlich der Freigängigkeit neu überprüft werden. Kritische Stellen z.B.: Bereich der äußeren und inneren Reifenflanke über der Radmitte. Sofern diese Rad/Reifenkombinationen nicht nachfolgend aufgeführt sind oder aufgrund ihrer Abmessungen nach außen und innen (kleinere Abrollumfänge/Flankenbreiten, größere/ kleinere Einpresstiefen) kleiner sind als die aufgeführten, muss die Überprüfung unter Vorlage des Fahrzeugbriefes nach §21 StVZO durch einen amtlich anerkannten Sachverständigen oder Prüfer an einer TÜV-/ DEKRA-Prüfstelle oder eines nach § 30 der EG-Fahrzeuggenehmigungsverordnung zur Prüfung von Gesamtfahrzeugen der jeweiligen Fahrzeugklasse benannten technischen Dienstes durchgeführt werden.

Bereits ausgestellte Anbaubescheinigungen über Sonder-Rad/Reifenkombinationen sind ungültig, sofern sie keinen Hinweis auf die vorliegende Fahrwerksänderung enthalten.

*Because of the increased bump travel on front axle (FA) and rear axle (RA) all special wheel/tyre combinations which have already been entered (approved) must be re-examined with regard to freedom of motion. Critical areas are f.e. area of inner and outer tyre flank above centre of wheel.*

*In so far as these wheel-/ tyre combinations are not listed below, the examination must be carried out by an officially recognised expert or test engineer at a TÜV/ DEKRA test facility or of a technical service designated in accordance with § 30 of the EC Vehicle Approval Regulation for the testing of complete vehicles of the respective vehicle category. The vehicle registration document in accordance with §21 German Road Traffic Licensing Code - StVZO must be presented.*

*Any certificates already obtained with regard to special wheel/tyre combinations are invalid if they do not contain a reference to the suspension system described in this document.*

**III.2a Spoiler, Sonderauspuffanlagen etc. (nicht bei Audi Sport RS3 Fahrzeugen, Typ: GY)**  
**Aerodynamic devices, special exhaust systems etc. (not Audi Sport RS3 vehicles, type: GY)**

Die Bodenfreiheit im Leerzustand wird durch den Einbau der Sonderfedern verringert. Sie entspricht in etwa der eines teilbeladenen Serienfahrzeugs. Bei Ausladung des Fahrzeugs bis zu den zulässigen Achslasten ändert sich die Bodenfreiheit nicht im Vergleich zum Serienfahrzeug. Bei Anbau von Spoilern, Heckschürzen und Sonderauspuffanlagen ist jedoch der verringerte Überhangwinkel zu beachten (Befahren von Rampen etc.).

*The ground clearance in unladen state is reduced by the installation of special springs. It is the approximately equivalent of that of a partially laden series vehicle. When the vehicle is loaded to the admissible axle loads the ground clearance does not change as compared to the series vehicle. If spoilers, rear aprons and special exhaust systems are mounted, however, the reduced angle of slope must be noted (travelling on ramps etc.).*



TEILEGUTACHTEN Nr.: TU-026996-A0-014

TÜV Nord part certificate No.:

Hersteller : ThyssenKrupp Bilstein GmbH  
ManufacturerPrüfgegenstand : Höhenverstellbares Fahrwerk  
object tested : Height adjustable suspension systemSeite 17 von 22  
page ofTyp : 49-309089  
typeDatum / date  
11.07.2024

### **III.2b Spoiler, Sonderauspuffanlagen etc. (nur bei Audi Sport RS3 Fahrzeugen, Typ: GY)** *Aerodynamic devices, special exhaust systems etc. (only Audi Sport RS3 vehicles, type: GY)*

Die dynamische Bodenfreiheit wird durch den Einbau der Sonderfedern/-dämpfer infolge der größeren Einfederwege, beim Audi Sport **RS3** (Typ: GY), an der Vorderachse und an der Hinterachse verringert. Beim Prüffahrzeug betrug der Abstand achsfester Teile / Boden (Fahrbahn), bei zulässiger Achslast, ca. 85 mm. Beim Überfahren von Bodenwellen, Schwellen und Aufpflasterungen ist entsprechend vorsichtig zu fahren.

Bei Sonderspoilern, -heckschürzen und Sonderauspuffanlagen ist der verringerte Überhangwinkel zu beachten (Befahren von Rampen etc.).

*The dynamic ground clearance is decreased by the provision of special springs/ dampers which increase the bump travel, at Audi Sport **RS3** (type: GY), of the front axle and rear axle. In the case of the test vehicle, the distance from the ground amounted to 85 mm, at technically permissible axle load, to the axle-fixed parts. Care must be taken when driving over humps, barriers and heightened paving or road surfaces. If special spoilers, aprons and exhaust systems are mounted, attention must be paid to the decreased overhang angle (driving up ramps etc.).*

### **III.3 Anhängerkupplung** *Trailer coupling*

Die vorgeschriebene Mindesthöhe der Kupplungskugel bei zulässigem Gesamtgewicht des Fahrzeugs über der Fahrbahn (gem. DIN 74058) beträgt 350 mm.

*The specified minimum height of the coupling ball above the road surface with the permissible total weight of the vehicle (acc. DIN 74058) is 350 mm.*

## **IV. Hinweise und Auflagen** *Notes and conditions*

### **Auflagen für den Einbaubetrieb und die Änderungsabnahme:** *Notes and conditions for the installation shop and modification acceptance*

**IV.1** Die Scheinwerfereinstellung ist zu überprüfen.  
*Headlamp adjustment must be checked.*

**IV.2** Nach erfolgter Umrüstung ist eine Achsvermessung des Fahrzeugs durchzuführen.  
*After modification an axle alignment must be carried out on the vehicle.*

**IV.3** Die Sensoren der Fahrerassistenzsysteme (z.B. Radarsensor, Kamerasysteme) müssen gem. Herstellervorgaben, beim Audi Sport **RS3** (Typ: GY), überprüft und ggf. justiert werden.

*The sensors adjustment of the driver assistance systems (for example, radar sensor and camera systems) must be checked, at Audi Sport **RS3** (type: GY).*





TEILEGUTACHTEN Nr.: TU-026996-A0-014

TÜV Nord part certificate No.:

Hersteller : ThyssenKrupp Bilstein GmbH  
ManufacturerPrüfgegenstand : Höhenverstellbares Fahrwerk  
object tested : Height adjustable suspension systemSeite 18 von 22  
page ofTyp : 49-309089  
typeDatum / date  
11.07.2024

- IV.4** Die Endanschläge (Gummihohlfedern) müssen der Beschreibung unter Punkt II.1.4 und II.2.4 entsprechen. Zusätzliche Federwegbegrenzer sind nicht zulässig.  
*The bump stops must correspond to the descriptions in this report. Additional bump travel limiters are not allowed.*
- IV.5** Die Einschränkungen zum Verwendungsbereich (s. Punkt I) sind zu beachten.  
*The limitations with regard to the area of use (see Point 1) must be observed.*
- IV.6** Der Verstellbereich der Federteller ist nur freigegeben im Bereich der unter Punkt I angegebenen Werte.  
Die Einstellung ist jeweils so vorzunehmen, dass das Fahrzeug im Leerzustand plus Fahrer gerade steht. Eine leichte Keilform ist zulässig. Die tiefste freigegebene Einstellung und der zulässige Verstellbereich sind unter Angabe der achsfesten Bezugspunkte in die Anbauprüfbescheinigung einzutragen.  
*The adjustment range of the spring plates is only approved within the range of the values given in Point 1.*  
*Adjustment must be carried out so that the body is level when the vehicle is empty apart from the driver. A slightly wedge shape is permissible.*  
*The lowest approved adjustment and the permissible adjustment range are to be entered, stating the fixed axle reference points. (Example, see below).*
- IV.7** Als Kontrollmaß ist der Abstand zwischen Radmitte und Kotflügelunterkante an der Vorderachse zu messen und in die Abnahmebestätigung einzutragen.  
*For controlling purposes the distance between centre of wheel and edge of wheel housing above is to be measured and entered into the confirmation of the installation.*
- IV.8** Die Hinweise zur Kombinierbarkeit mit weiteren Änderungen (s. Punkt III) sind zu beachten und einzuhalten.  
*The notes on possible combination with other modifications (see Point 3) must be observed and adhered to.*
- IV.9** Es ist auf eine fachgerechte Kabelverlegung der Steuerleitungen zu achten  
*The cables from the dampers to the control box must be installed properly.*
- IV.10** Die Verwendung von Schneeketten ist nicht zulässig.  
*The mounting of snow chains is not possible.*

#### **Hinweise und Auflagen zum Anbau:** **Notes and conditions for mounting:**

Der Aus- und Einbau erfolgt gemäß den Angaben des Fahrzeugherstellers im Werkstatthandbuch.

*Disassembly and installation must be carried out in accordance with the manufacturer's instructions as contained in the workshop manual.*



TEILEGUTACHTEN Nr.: TU-026996-A0-014

TÜV Nord part certificate No.:

Hersteller : ThyssenKrupp Bilstein GmbH  
 Manufacturer



Prüfgegenstand : Höhenverstellbares Fahrwerk  
 object tested : Height adjustable suspension system

Seite 19 von 22  
 page of

Typ : 49-309089  
 type

Datum / date  
 11.07.2024

**Berichtigung der Fahrzeugpapiere:**  
**Amendment of vehicle documents:**

Eine Berichtigung der Fahrzeugpapiere ist erforderlich, aber zurückgestellt.  
 Sie ist der zuständigen Zulassungsbehörde bei deren nächster Befassung mit den Fahrzeugpapieren durch den Fahrzeughalter zu melden. Folgendes Beispiel für die Eintragung wird vorgeschlagen:

*Correction of the vehicle documents is necessary, but has been postponed.  
 The competent licensing authority must be notified by the vehicle owner accordingly the next time they deal with the vehicle documents. The following example is suggested for the entry:*

Feld item	Eintragung entry
20 (Höhe) (height)	neu messen to remeasure
22	<p>M. SONDERFAHRWERK THYSSENKRUPP BILSTEIN GMBH , TYP: 49-309089, BEST. AUS FEDERN, KENNZ. V/H: E-FD01-0000177 / E-FD01-0000179 U. DÄMPFERN, KENNZ., V/H: F4-23314146-XX *) / F4-20314156-XX *); ZUL. EINSTELLUNGEN VORNE: ... siehe Seite 6 ... MM, FEDERAUFLAGE BIS MITTE BEF.SCHRAUBE FEDERBEIN, HINTEN: ... siehe Seite 7 und 8 ... MM, OBERE FEDERAUFLAGE BIS KAROSSERIE * EINFEDERWEG VORNE SERIENMÄßIG ... EINFEDERWEG VORNE UM 5 MM VERGRÖßERT (Audi Sport RS3, Typ: GY) **) / HINTEN SERIENMÄßIG ... HINTEN UM 5 MM VERGRÖßERT (Audi Sport RS3, Typ: GY) **) * KONTROLLMASS: ..... MM; ... DABEI DEAKTIVIERUNG D. ELEKTRONISCHEN DÄMPFKRAFTVERSTELLUNG DURCH ... **) **</p> <p><i>MODIFIED SPECIAL SUSPENSION, THYSSENKRUPP BILSTEIN GMBH, TYPE: 49-309089, CONSISTING OF SPRINGS, IDENTIFICATION F/R: E-FD01-0000177 / E-FD01-0000179 AND DAMPERS, IDENTIFICATION: F/R: F4-23314146-XX *) / F4-20314156-XX *); PERMISSIBLE ADJUSTMENT RANGE FRONT: ... see page 6 ... MM DISTANCE SPRING PLATE TO CENTRE OF FIXING BOLT OF STRUT; REAR: ... see page 7 and page 8 ... MM; FROM UPPER SPRING SEAT TO CAR BODY * SUSPENSION TRAVEL: FRONT ORIGINAL ... FRONT ENLARGED BY 5 MM (Audi Sport RS3, type: GY) **) / REAR ORIGINAL ... REAR ENLARGED BY 5 MM (Audi Sport RS3, type: GY) **) * CONTROL MEASUREMENT: ..... MM; ... AND DEACTIVATION OF THE ELECTRONIC DAMPING FORCE ADJUSTMENT BY ... **) **</i></p>

\*\*) Nicht Zutreffendes streichen

\*\*) cross out none valid

\*) -XX = Revisionskennung der Dämpferausführung / -XX = revision identification of the Damper- / strut design



TEILEGUTACHTEN Nr.: TU-026996-A0-014

TÜV Nord part certificate No.:

Hersteller : ThyssenKrupp Bilstein GmbH  
ManufacturerPrüfgegenstand : Höhenverstellbares Fahrwerk  
object tested : Height adjustable suspension system

Seite 20 von 22

page of

Typ : 49-309089  
type

Datum / date

11.07.2024

## V. Prüfgrundlagen und Prüfergebnisse

### *Basis of tests and test results*

Das Versuchsfahrzeug und die Fahrwerksteile wurden einer Prüfung gemäß den Prüfbedingungen über Fahrzeugtiefer-/ und Höherlegungen des VdTÜV-Merkblattes 751 (12/2020) unterzogen.

Die Prüfbedingungen wurden erfüllt.

Für die Konformitätsbewertung wurde folgende Entscheidungsregel angewendet:  
Entscheidungsfindung unter Einbeziehung der Messunsicherheit durch das IFM entsprechend der VA\_30, Kapitel 5.2.

Für die elektronische Dämpfungkraftregelung/ adaptiver Fahrwerksregelung liegt eine Genehmigung gemäß ECE-R 10 Elektromagnetische Verträglichkeit (EMV) mit dem Genehmigungszeichen E1\*10 R 06/02\*8757\*01 vor.

*The test vehicle and the modification parts were subjected to a test in accordance with the test conditions regarding raising / lowering of vehicles contained in VdTÜV Merkblatt 751.  
The test conditions were fulfilled.*

*The following decision rule was applied for the conformity assessment:  
Decision-making with inclusion of the measurement uncertainty by the IFM according to VA\_30, chapter 5.2.*

*The electronic damping force control / adaptive suspension control has been approved in accordance with ECE-R 10 Electromagnetic Compatibility (EMC) with the approval mark E1\*10 R 06/02\*8757\*01.*

Ort der Prüfungen: ThyssenKrupp Bilstein GmbH  
Place of inspection Milsper Straße 214

58256 Ennepetal

Prüfzeitraum: 05.07.2024 – 05.07.2024  
Date of the tests

## VI. Anlagen

### *Annexes*

keine  
*none*



TEILEGUTACHTEN Nr.: TU-026996-A0-014

TÜV Nord part certificate No.:

Hersteller : ThyssenKrupp Bilstein GmbH  
ManufacturerPrüfgegenstand : Höhenverstellbares Fahrwerk  
object tested : Height adjustable suspension systemSeite 21 von 22  
page ofTyp : 49-309089  
typeDatum / date  
11.07.2024**VII. Schlussbescheinigung**  
**Concluding certification**

Es wird bescheinigt, dass die im Verwendungsbereich beschriebenen Fahrzeuge nach der Änderung und der durchgeführten und bestätigten Änderungsabnahme unter Beachtung der in diesem Teilegutachten genannten Hinweise / Auflagen insoweit den Vorschriften der StVZO in der heute gültigen Fassung entsprechen.

Der Hersteller (Inhaber des Teilegutachtens) hat den Nachweis (Reg-Nr.: 49020011301) erbracht, dass er ein Qualitätssicherungssystem gemäß Anlage XIX, Abschnitt 2 StVZO unterhält.

Das Teilegutachten umfasst die Blätter 1 – 22 einschließlich der unter VI. aufgeführten Anlagen und darf nur im vollen Wortlaut vervielfältigt und weitergegeben werden.

Das Teilegutachten verliert seine Gültigkeit bei technischen Änderungen am Fahrzeugteil oder wenn vorgenommene Änderungen an dem beschriebenen Fahrzeugtyp die Verwendung des Teiles beeinflussen sowie bei Änderung der gesetzlichen Grundlagen.

*It is hereby certified that the vehicles described under area of use satisfy the regulations of StVZO in the current version after modification and implemented and verified modification acceptance, provided the notes / conditions given in the present TÜV Nord part certificate are observed.*

*The manufacturer (owner of the TÜV Nord part certificate) has furnished evidence (Reg-Nr.: 49020011301) that he maintains a quality system in accordance with Annex XIX, Section 2 StVZO.*

*The TÜV Nord part certificate consists of pages 1 – 22 including the annexes listed under VI. and it may only be reproduced and passed on in its unabbreviated form.*

*The TÜV Nord part certificate shall cease to be valid if technical modifications are made to the vehicle part or if modifications made to the vehicle type described affect use of the part and in the case of any changes to the statutory specifications.*

Geschäftsstelle Essen, den 11.07.2024

**PRÜFLABORATORIUM / TEST LABORATORY**

TÜV NORD Mobilität GmbH &amp; Co. KG

**IFM - Institut für Fahrzeugtechnik und Mobilität**

Schönscheidtstrasse 28, 45307 Essen

Durch die DAkkS nach DIN EN ISO/IEC 17025:2018 akkreditiertes Prüflaboratorium.

Die Akkreditierung gilt nur für den in der Urkundenanlage D-PL-11109-01-00 aufgeführten Akkreditierungsumfang.



Dipl.-Ing. Marquardt



TEILEGUTACHTEN Nr.: TU-026996-A0-014

TÜV Nord part certificate No.:

Hersteller : ThyssenKrupp Bilstein GmbH  
Manufacturer

Mobilität

Prüfgegenstand : Höhenverstellbares Fahrwerk  
object tested : Height adjustable suspension systemSeite 22 von 22  
page ofTyp : 49-309089  
typeDatum / date  
11.07.2024

Änderungsstand / revision status	Beschreibung / description	Datum / date
A0	Erstellung (Grundgutachten) / basic report	11.07.2024

- Ende des Berichts / end of test report -

**BILSTEIN**



**thyssenkrupp Bilstein GmbH**  
**Milsper Straße 214; D-58256 Ennepetal**  
**Postfach 1151, D-58240 Ennepetal**  
**Phone: +49 2333 791-4444**  
**Fax: +49 2333 791-4400**  
[info@bilstein.de](mailto:info@bilstein.de), [www.bilstein.de](http://www.bilstein.de)



### Verlegung des Kabelstrangs

Die Steckverbindung mit Hilfe der mitgelieferten Kabelclips (**C**) am Schweißstift (**P**) am Achsbein befestigen. Dazu die Hülse (**H**) am Kabelhalter auf den Schweißstiften (**P**) einrasten lassen. Die Kabelhalter sind zerstörungsfrei, durch eine Drehbewegung, wieder abnehmbar.

### Installation of cable harness

Fix the plug connection to welded pin (**P**) with the delivered cable clips (**C**) to the strut. The cable clip sockets (**H**) must snap into the welded pins (**P**).

The cable clip sockets can be removed from welded pins non-destructive by rotation.

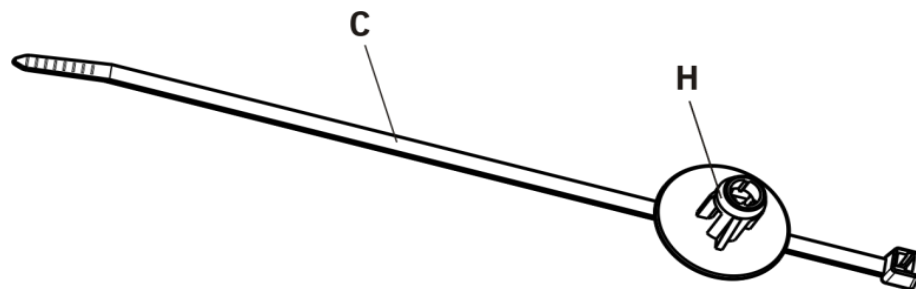

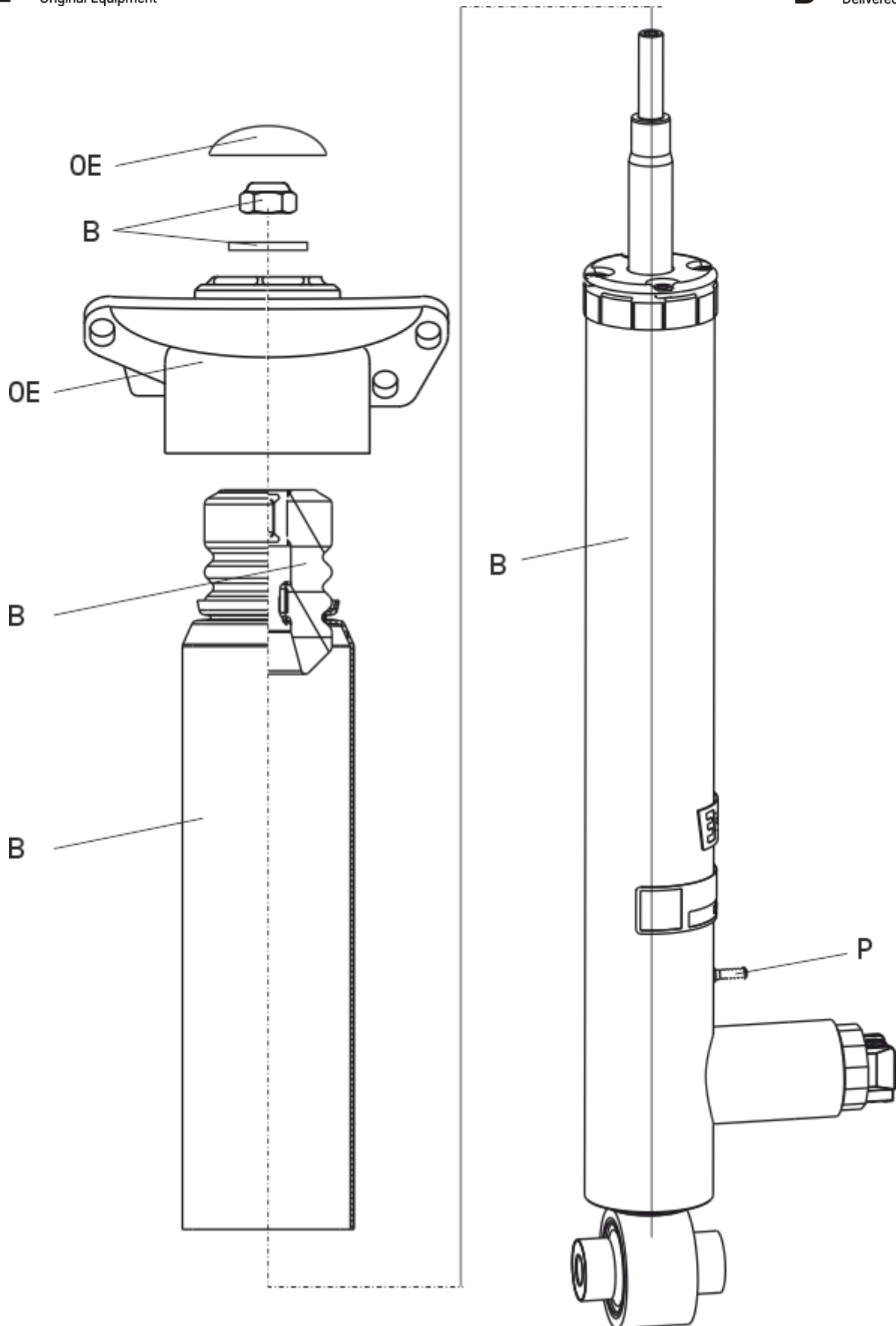
**OE=** Original Anbauteile  
Original Equipment**B=** BILSTEIN Lieferumfang  
Delivered by BILSTEIN

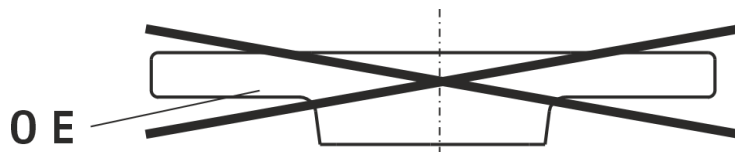
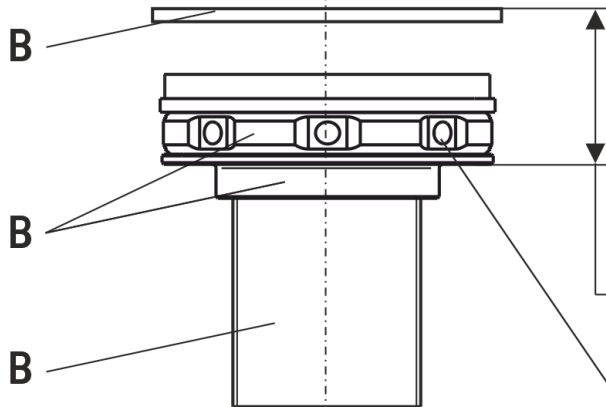

**OE** = Original Anbauteile  
Original Equipment**B** = BILSTEIN Lieferumfang  
Delivered by BILSTEIN**OE****B****B****B**

(Verstellbereich siehe Teilegutachten I.2/  
adjustable range see certificate I.2)

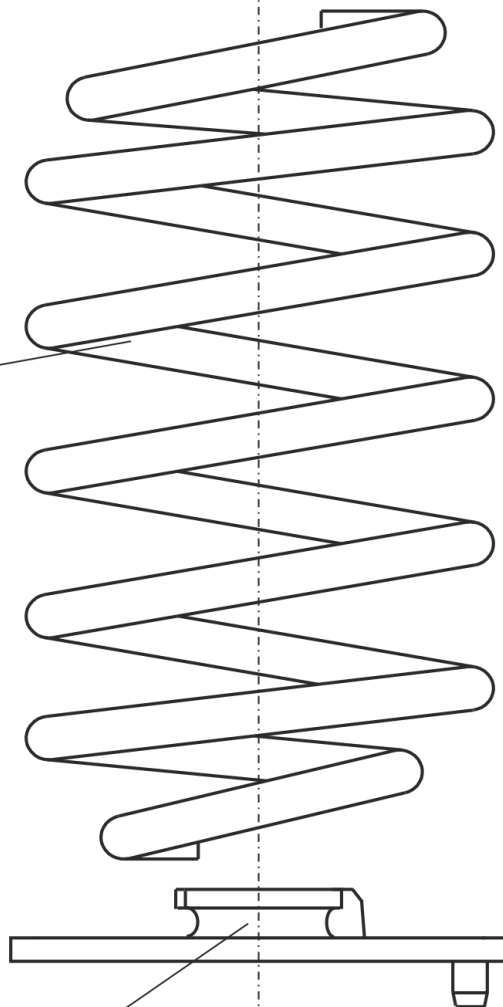
**Beachte Seite 3!****Notice page 3!****B**  
**E-FD01-0000179****OE**





**BILSTEIN**

