

# ATTENTION!

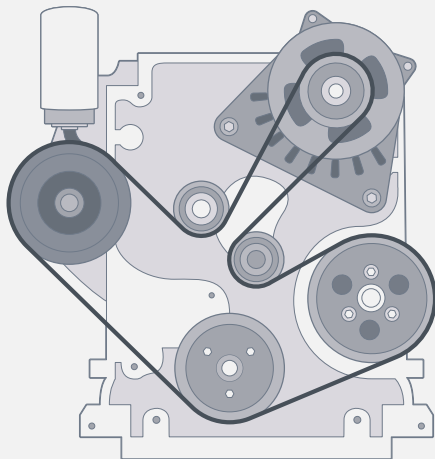

---

## PLEASE READ THE INFORMATION BELOW BEFORE FITTING THE COMPRESSOR

On the engine where this compressor is fitted, there is a known issue with the belt drive, which could potentially lead to the belt breaking. In some cases, it could be caught by the timing belt, potentially causing catastrophic damage to the engine. This problem may also lead to vibrations in the belt, which can cause the compressor's clutch to fail, even though the compressor's function remains intact and the pressures in the AC system are normal.

We recommend that when installing this compressor, you also check for any available upgrades to the belt drive, including the tensioner and idler. If necessary, install these upgrades as well. We will not cover damage to the clutch, or the pulley caused by this issue.

---

## LÆS VENLIGST NEDENSTÅENDE OPLYSNINGER, FØR DU MONTERER KOMPRESSOREN

På den motor, hvor denne kompressor er monteret, er der et kendt problem med remtrækket, som potentielt kan føre til, at remmen knækker, og i nogle tilfælde kan den blive samlet op af tandremmen, hvilket kan føre til alvorlige skader på motoren. Det samme problem kan føre til vibrationer i remmen, som kan få kompressorens kobling til at gå i stykker, selv om kompressorens funktion stadig er intakt, og trykket i airconditionssystemet er normalt.

Vi anbefaler, at man ved installation af denne kompressor også tjekker, om der findes en opgradering til remtrækket, herunder strammer og omløber, og om nødvendigt også installerer denne opgradering. Vi dækker ikke skader på remskivens kobling forårsaget af dette problem.

# ATTENTION!



## **BITTE LESEN SIE DIE FOLGENDEN INFORMATIONEN, BEVOR SIE DEN KLIMAKOMPRESSOR MONTIEREN**

In dem Motor, in den dieser Klimakompressor eingebaut wird, liegt ein bekanntes Problem mit dem Riementrieb vor. Dieses kann dazu führen, dass der Keilriemen reißt und vom Zahnriemen mitgenommen wird, was schwerwiegende Schäden am Motor verursachen kann. Dasselbe Problem kann Vibrationen im Keilriemen hervorrufen. Es kann zu einem Bruch der Klimakompressor-Kupplung kommen, selbst wenn der Kompressor intakt und der Druck im Klimasystem normal ist.

Bei der Montage dieses Kompressors empfehlen wir daher zu prüfen, ob ein Upgrade für den Riementrieb einschließlich Spanner und Umlenkrolle verfügbar ist und dieses bei Bedarf ebenfalls zu installieren. Wir haften nicht für Schäden an der Kupplung der Riemenscheibe, die durch dieses Problem verursacht werden.



## **LEA LA SIGUIENTE INFORMACIÓN ANTES DE INSTALAR EL COMPRESOR**

En el motor donde va montado este compresor existe un problema conocido con la transmisión por correa, que puede provocar la rotura de la correa y, en algunos casos, puede ser recogido por la correa de distribución, lo que podría provocar daños catastróficos en el motor. El mismo problema puede provocar vibraciones en la correa, que pueden causar la rotura del embrague del compresor, aunque la función del compresor siga intacta, y la presión en el sistema de climatización sea normal.

Recomendamos que, cuando instale este compresor, compruebe también si hay disponible una mejora para la transmisión por correa, incluyendo el tensor y la polea tensora, y, si es necesario, instale también esta mejora. No cubriremos daños al embrague de la polea causados por este problema.



## **VEUILLEZ LIRE LES INFORMATIONS CI-DESSOUS AVANT D'INSTALLER LE COMPRESSEUR**

Sur le moteur sur lequel ce compresseur est monté, il existe un problème connu avec l'entraînement par courroie, qui peut potentiellement entraîner la rupture de la courroie et, dans certains cas, la courroie de distribution, ce qui peut causer des dommages catastrophiques pour le moteur. Le même problème peut entraîner des vibrations dans la courroie, ce qui peut provoquer la rupture de l'embrayage du compresseur, même si la fonction du compresseur est toujours intacte et que les pressions dans le système de climatisation sont normales.

Nous recommandons, lors de l'installation de ce compresseur, de vérifier également s'il existe une mise à niveau de la courroie d'entraînement, y compris le tendeur et le galet tendeur, et, si nécessaire, d'installer également cette mise à niveau. Nous ne couvrons pas les dommages causés à l'embrayage de la poulie par ce problème.