

NT 01008

VKMA 01106 –
VKMC 01106-1/-2 –
VKMA/C 01107 –
VKMA/C 01110

Skoda / Seat / Volkswagen

VKMA 01106



VKMC 01106-1



VKMC 01106-2



VKMA 01107



VKMC 01107



A



(4): Ref.10-222A
(5): Ref. 10-222A/1

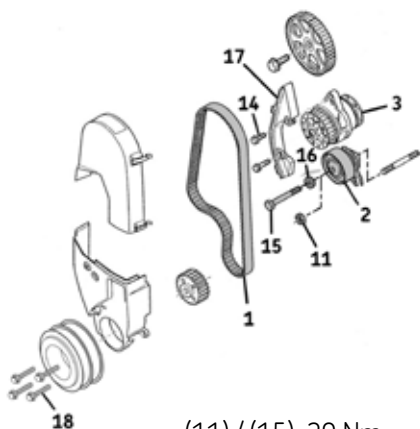

(11) / (15): 20 Nm
(14): 20 Nm
(18): 20 Nm



Szét szerelés

- 1) Vegye le az akkumulátorsarut a gyártói előírásoknak megfelelően.
- 2) Rögzítse és készítse fel a gépjárművet a vezérműszíj cseréhez a szükséges gyártói előírások alapján.
- 3) Helyezze fel a motorrögzítő szerszámot (4) és tartókat (5) (B. ábra).
- 4) Távolítsa el a motortartó bakot (C. ábra).
- 5) Fordítsa a főtengelyt a felső holtponthelyzetbe (FHP) és ellenőrizze:
 - a vezérműtengely bordáskeréken található jelölés egyvonalban lévő helyzetét a burkolaton található kinövesztéssel (6) (D. ábra).
 - a főtengely bordáskerék letöréssel ellátott fogának a motorblokkon található jelöléssel egy vonalban lévő pontos helyzetét (7) (D. ábra).
- 6) Lazítsa le a szíjfeszítő görgő rögzítő anyát (11) (vagy rögzítő csavart (15) alátéttel (16)) és

szerezze le a vezérműszíjat (1) és a szíjfeszítő görgőt (2) (A. ábra).

- 7) **Szerelje ki a vízpumpát (VKMC 01106-1/2, VKMA 01107, VKMC 01110):** elsőként ellenőrizze a rendszer tömítettségét, a hűtőfolyadék tisztaságát és tisztítsa amennyiben szükséges; majd teljesen lazítsa le a vízpumpa rögzítő csavarokat (14) szerelje le a szíjvezetőt (17) és a vízpumpát (3) (A. ábra).

B

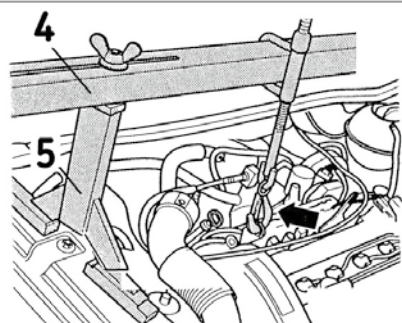

C

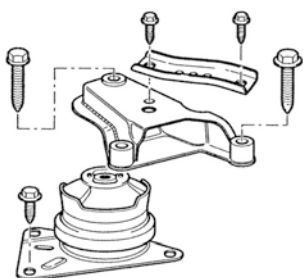

Szereljen Bizalommal

SKF

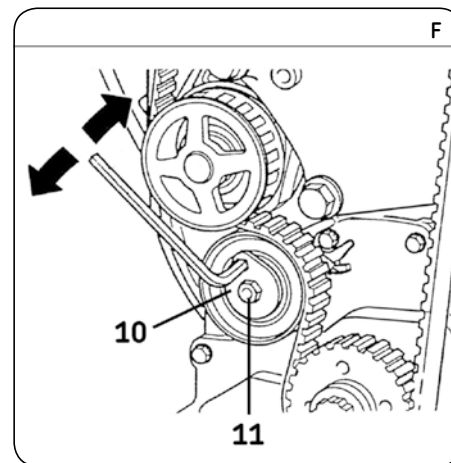
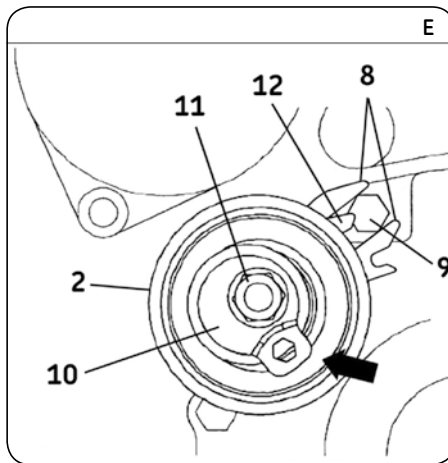
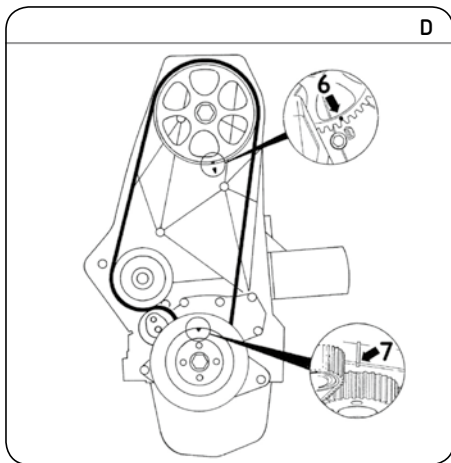

Összeszerelés

Figyelem! Alaposan tisztítsa meg a görgők illesztési felületeit.

- 8) Vízpumpa felszerelése: megfelelően illessze a helyére a az új vízpumpát (3) és a szíjvezetőt (17) majd rögzítse a vízpumpa csavarokat (14) 20 Nm nyomatékkal. Ellenőrizze, hogy a vízpumpa akadást, illetve szorulásmintesen forog.
- 9) Szerelje fel a szíj feszítő görgőt (2) és az új rögzítő anyát (11) (vagy rögzítő csavart (15) alátéttel (16)). Megfelelően illessze a feszítőgörgő alaplap villás kialakítású fülét (8) a pozicionáló csavarfejre (9) (E. ábra). Megfelelő imbuszkulcs segítségével fordítsa az állító alaplapot (10) 5 óra állásba (lásd E. ábra - fekete nyíl) (11), majd kézzel húzza meg a rögzítő anyát (vagy a rögzítő csavart (15)).
- 10) Helyezze fel az új vezérműsúlyt (1) (A. ábra).
- 11) Feszítse meg a vezérműsúlyt (1): megfelelő imbuszkulcs segítségével, fordítsa a szíj feszítő görgőn (2) lévő állító alaplapot (10) az óramutató járásával megegyező irányba amíg, a szíj feszítő görgőn található mutató tűske (12) egy vonalba nem kerül az alaplapon található kimetszéssel (13) (G. ábra). Villás kulcs segítségével enyhén húzza meg a rögzítő anyát (11) (vagy a rögzítő csavart (15)) így tartva pozícióban a szíj feszítőt (F. ábra), majd húzza meg a rögzítő anyát (11) (vagy a rögzítő csavart (15)) 20 Nm nyomatékkal (H. ábra).

- 12) A motor működési irányával megegyező irányban kétszer (2x) fordítsa körbe a motort, míg újból a felső holtpontra kerül (ellenőrizze a (6 és 7) jelöléseket D. ábra).
- 13) Ellenőrizze a szíj feszítő görgőn található mutató tűske (12) helyzetét (a tűske egy vonalba kell, hogy legyen az alaplapon található kimetszéssel (13) (G. ábra).
- 14) Amennyiben a feszítő görgőn lévő jelölések nincsenek egy vonalba, úgy meg kell ismételni a szíj feszítési folyamatot. A szíj feszítő rögzítő anyá (11) (vagy a rögzítő csavart (15)) (F. ábra) lelazítása után a szíj feszítő görgő alapállapot beállítás (12) az óramutató járásával ellentétes irányba (10) kell, hogy történjen. A szíj leszerelése után a 10. ponttól kezdődően meg kell ismételni a feszítési folyamatot.
- 15) Szerelje fel a burkolatokat és főtengely szíjtárcsát majd rögzítse a szíjtárcsa rögzítő csavarokat (18) 20 Nm nyomatékkal.
- 16) Szerelje vissza a leszerelt alkatrészeket a gyártói előírásoknak megfelelően.
- 17) Töltse fel a hűtőkört a gyártói utasításnak megfelelő hűtőfolyadékkal.
- 18) Ellenőrizze a hűtőkör szivárgás és nyomásmentességét, valamint a hűtőfolyadék környezeti hőmérséklet melletti megfelelő szintjét (20°C).

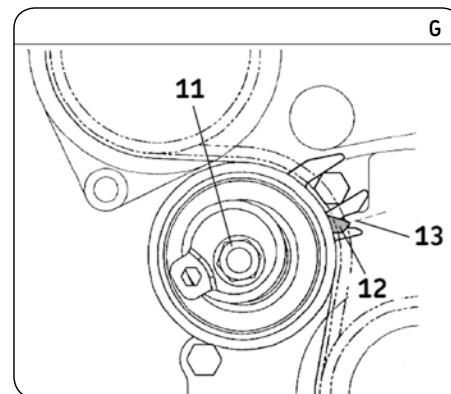

© Az SKF az SKF Csoport bejegyzett védjegye.

© SKF Csoport 2014.

A jelen kiadvány tartalma a kiadó szerzői joga által védett, annak írásos engedélye nélkül sem részben, sem egészben nem reprodukálható. A jelen kiadvány által tartalmazott információ pontosságáért a kiadó minden erőfeszítést megtett, és nem vállal felelősséget semmilyen közvetlen vagy közvetett kárért vagy veszteségért, amely a jelen információ felhasználásából keletkezett. Az anyagi jellegű megtakarítás illetve bevétel növekedés példaként említve SKF vásárlók tapasztalatai alapján készülték, a kiadó felelősséget nem vállal az eredmények jövőbeni megismételhetőségéért.

PUB 80/11 15004 HU · 2014. július

Megjegyzés: Mindig kövesse a gyártói előírásokat. Az SKF készleteket a profi szakszerű szerelésre tervezték, amelyek esetében a megfelelő és minőségi szerszám használata elengedhetetlen. A leírt utasítások csak iránymutatásként használhatóak. Ez a dokumentum az SKF szerző joga által védett. A dokumentum minden nemű alakítása részleges vagy teljes sokszorosítása az SKF írásbeli hozzájárulása nélkül tilos.

