

SWAG 50 79 0004

SWAG®

Használható
 VW Sahran OE szám (Réf OE 7M3 411 317 E)
 Seat Alhambra OE szám (Réf OE 7M3 411 317 E)
 Ford Galaxy OE Szám (Réf OE 1 361 653)



Kormányösszekötő

Problemă
 Pieseale produc zgomote în timpul funcționării.

Hiba ok
 A futómű kialakítása miatt (1) a kormányösszekötő gömbfejek nagy külső erőhatásoknak vannak kitéve. Mindkét csuklópontra közvetlenül verődik fel a sós, szennyezett útburkolati lé, és ez, valamint a felpattanó kavicsok a gumiharang sérülését (2,3) okozzák. Ennek a következménye, hogy kimosódik a kenőzsír és oxidálódik a gömbcsapszeg felülete. Az ezáltal érdesebbé váló gömbfelület átlag feletti kopást eredményez a műanyag-csapágyazásban (4), illetve megnövekedett kormányholtjátékot, és kopogást.

Megoldás**A gumiharang 5.kép**

- új technológiával készült és egyedileg adalékolt gumikeverék, mely ellenálló a mechanikus- és környezeti igénybevételekkel szemben
- A gumiharang geometriája számítógépes tervezésnek köszönhetően minden szöghelyzetben tökéletesen tömít

A Feszítőgyűrűk 6.kép

- A feszítőgyűrűk speciális alkalmazásuknál fogva a gumiharang tömítését támogatják.

A Zsír

- Nagyteljesítményű zsírok használata a gömbcsapszeg és a műanyag persely ideális kenéséhez, a korrózió megakadályozásához.

Figyelem

Helytelen beszerelés, maró hatású anyagokkal való érintkezés (pl. fékfolyadék) a kormányösszekötő gömbfej gumiharangjának sérülését eredményezi, ezáltal a csukló idő előtt tönkremegy.

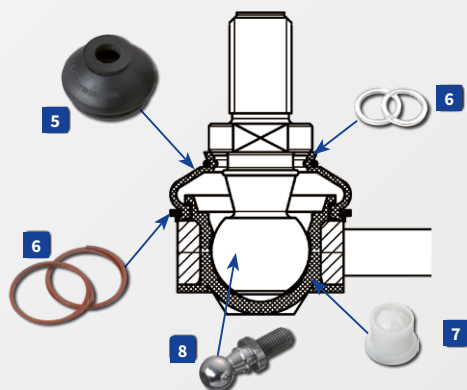

For more technical information please visit: partsfinder.bilsteingroup.com